

EasyCoupCompact

Gebruiksaanwijzing
Manuel d'utilisation
Instructions for use
Brugervejledning
Betriebsanleitung
Bruksanvisning
Instrukcja obsługi
Utasítás
Instrucciones
Istruzioni per l'uso



Nederlands	3
Français	8
English	13
Dansk	17
Deutsch	21
Svenska	26
Polski	30
Magyar	35
Español	40
Italiano	45

CARAT

CARAT

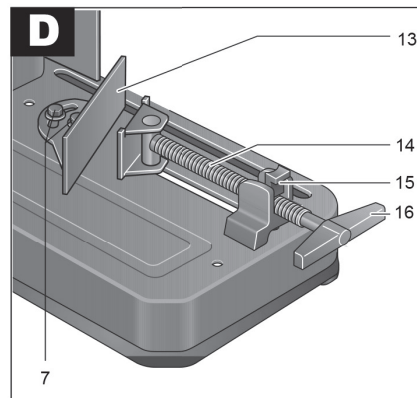
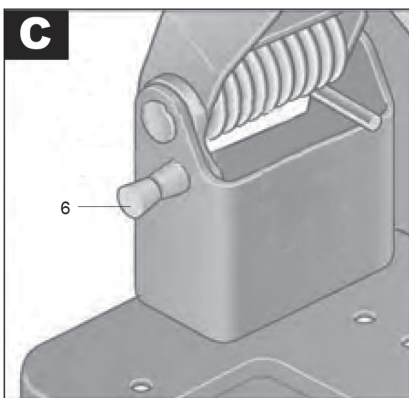
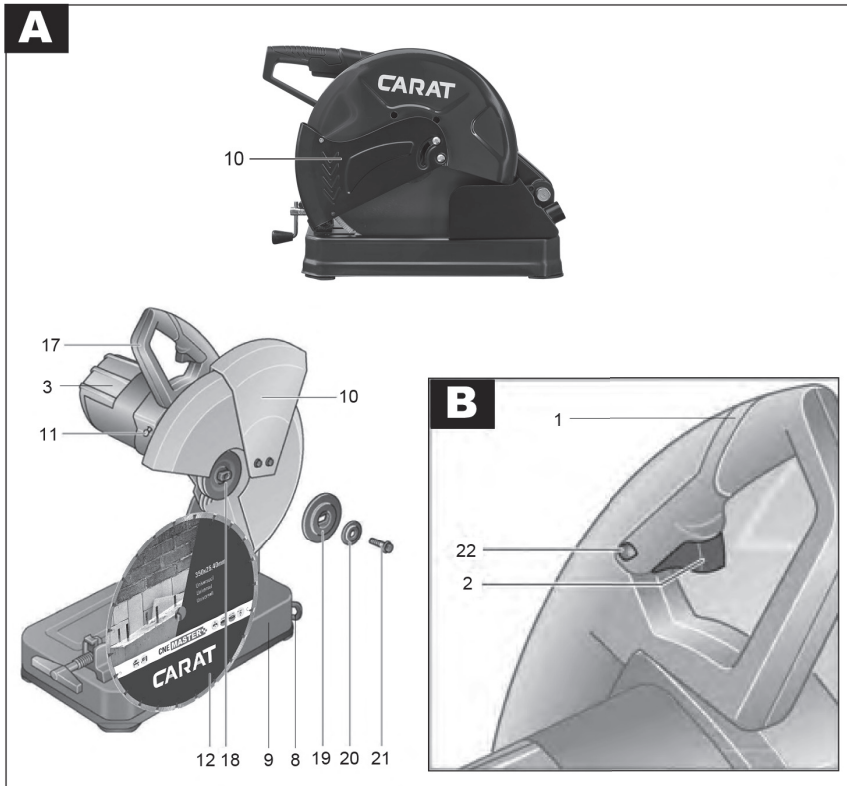

Lees deze instructies zorgvuldig door en zorg dat u ze begrijpt voordat u het apparaat gebruikt.

BUC350C000 - TECHNICAL DATA

Motor	230V-50HZ / 2800W
Speed	3900r/min
Blade size	350mm
Max depth	80-120mm
Max cutting length:	170mm
Arbor hole:	25.4mm

1. ALGEMEEN

1.1 Symbolen

De volgende symbolen kunnen van betekenis zijn voor het gebruik van uw elektrische apparaat. Neem kennis van de symbolen en hun betekenis. Met de juiste interpretatie van de symbolen kunt u de machine beter en veiliger gebruiken.



Risicogebied!

Houd handen, vingers of armen uit dit gebied.



Draag een veiligheidsbril.



Draag gehoorbescherming. Blootstelling aan lawaai kan gehoorverlies veroorzaken.



Draag een stofmasker.



GEVAAR!

... wijst op een onmiddellijk gevaar dat, indien het niet wordt vermeden, zware of zelfs dodelijke verwondingen kan veroorzaken.



ATTENTIE!

... wijst op potentieel gevaarlijke situaties die, indien zij niet worden vermeden, kunnen leiden tot materiële schade.

2. PRODUCTEIGENSCHAPPEN

De nummering van de productkenmerken vindt u bij de afbeelding van de machine in de handleiding.

1. Handvat
2. Aan/uit-schakelaar
3. Motor
6. Transportveiligheid blokkering
7. Hoek aanslagbouten
8. Steeksleutel
9. Grondplaat
10. Intrekbare beschermkap

11. Asvergrendeling
12. Zaagblad*
13. Hoekaanslag
14. Spandoorn
15. Snelontkoppeling
16. Handgreep
17. Transportgreep
18. Opspanas
19. Klemflens
20. Ring
21. Zeskantbout
22. Vergrendelknop

*De afgebeelde of beschreven accessoires worden niet standaard meegeleverd.



Lees alle veiligheidswaarschuwingen en alle

instructies.

Het niet opvolgen van de waarschuwingen en instructies kan leiden tot een elektrische schok, brand en/of ernstig letsel.

Beoogd gebruik

De machine is bedoeld voor stationair gebruik voor het maken van rechte sneden in de lengte en in de breedte of versteksneden tot 45 graden zonder gebruik van water.

3. MONTAGE



Voorkom onbedoeld starten van de machine.

Tijdens de montage en bij alle werkzaamheden aan de machine mag de stekker niet in het stopcontact zitten.

Let op: Voor een veilig gebruik moeten de steunen van grondplaat 9 op een geschikt steunvlak worden geplaatst (bv. werkbank, vlakke vloer, enz.)

3.1 De machine aanpassen

(zie figuur A)



Trek de netstekker uit het stopcontact alvorens werkzaamheden aan het elektrische apparaat zelf uit te voeren.

Gebruik alleen diamantzagen met een hoger maximaal toelaatbaar toerental dan het onbelaste toerental van uw elektrische gereedschap. Gebruik alleen diamantzagen die overeenkomen met de karakteristieke gegevens in deze gebruiksaanwijzing en die gecontroleerd zijn volgens EN 13236 en voorzien zijn van de juiste markering.

3.2 Verwijderen van de diamantzaag

- Plaats de machine in de werkpositie, (zie "De machine vrijgeven (werkpositie)"),
- Kantel de intrekbare beschermkap 10 omhoog tot aan de aanslag.
- Draai de inbusbout 21 met de bijgeleverde steeksleutel 8 (maat 16 mm) en druk tegelijkertijd de asvergrendeling 11 in tot deze vastklikt.

- Houd de asvergrendeling ingedrukt en draai de inbusbout 21 los.
- Verwijder sluitring 20 en klemflens 19.
- Verwijder zaagblad 12.

3.3 Installeren van de zaagblad

Maak, indien nodig, alle te monteren onderdelen schoon alvorens deze te monteren.

- Monteer het zaagblad zodanig op de as dat de juiste draairichting overeenkomt met wat op de zaag vs. de machine staat.
- Monteer klemflens 19, sluitring 20 en inbusbout 21. Druk op asvergrendeling 11 tot deze vastklikt en draai de inbusbout vast. (Aanhaalkoppel ca. 13 Nm)
- Kantel intrekbare beschermkap 10 langzaam naar beneden.

4. WERKING

4.1 Transportveiligheid blokkering

! Trek de netstekker uit het stopcontact alvorens werkzaamheden aan het elektrische apparaat zelf uit te voeren. De transportveiligheid blokkering 6 vergemakkelijkt het hanteren van het elektrische gereedschap bij het vervoer naar verschillende werklocaties.

4.2 Vrijgeven van de machine (werkstand)

- Duw de arm van het werktuig aan de handgreep 1 iets naar beneden om transportveiligheid blokkering 6 te deblokken.
- Trek transportveiligheid blokkering 6 volledig naar buiten.
- Leid de arm langzaam naar boven.

Let op: Let er bij het werken op dat de transportveiligheid blokkering niet naar binnen wordt gedrukt. Anders kan de arm niet tot de gewenste diepte worden neergelaten.

4.3 Vastzetten van de machine (transportstand)

- Laat de arm zakken tot de transportveiligheid blokkering 6 volledig naar binnen kan worden geduwd.

5. STARTEN

(zie figuur B)

5.1 In- en uitschakelen

- Druk voor het **starten** vergrendelingsknop 22 in de richting van de gereedschapsarm. Druk vervolgens op de Aan/Uit schakelaar 2 en houd deze ingedrukt.

Opmerking: Om veiligheidsredenen kan aan/uitschakelaar 2 niet worden vergrendeld, maar moet deze tijdens de werking ingedrukt blijven.

- Om de machine **uit** te schakelen, laat u de Aan/Uit-schakelaar 2 los.

6. WERKINSTRUCTIES



! Trek de netstekker uit het stopcontact alvorens werkzaamheden aan het elektrische apparaat zelf uit te voeren.

6.1 Algemene instructies

Bescherm diamantzaag tegen schokken en stoten. Stel de diamantzaag niet bloot aan zijdelingse druk.

Belast het elektrische gereedschap niet zo zwaar dat het tot stilstand komt. Een te grote druk vermindert het prestatievermogen van de machine aanzienlijk en verkort de levensduur van de diamantzaag. Gebruik alleen diamantzagen die geschikt zijn voor het te bewerken materiaal.

Maximale werkstukafmetingen in mm

	0°
	120 x 120
	170 x 85

7. ALGEMENE VEILIGHEID ELEKTRISCH GEREEDSCHAP

! **WAARSCHUWING!** Het niet opvolgen van waarschuwingen en instructies kan leiden tot een elektrische schok, brand en/of ernstig letsel. Bewaar alle waarschuwingen en instructies voor toekomstig gebruik. De term "elektrisch apparaat" in de waarschuwingen verwijst naar uw elektrische apparaat dat op netstroom werkt (met snoer) of naar uw elektrische apparaat dat op batterijen werkt (zonder snoer).

7.1 Veiligheid van de werkplek

- Houd het werkgebied schoon en goed verlicht. Onoverzichtelijke of donkere ruimtes kunnen tot ongelukken leiden.
- Gebruik geen elektrisch gereedschap in een explosieve omgeving, zoals bij aanwezigheid van ontvlambare vloeistoffen, gassen of stof. Elektrisch gereedschap veroorzaakt vonken die stof of dampen kunnen doen ontbranden.

- c) **Houd kinderen en omstanders uit de buurt wanneer u een elektrisch apparaat bedient.** Afleiding kan ervoor zorgen dat u de controle verliest.

7.2 Elektrische veiligheid

- a) **De stekkers van het elektrisch gereedschap moeten overeenstemmen met die van het stopcontact.** Wijzig de stekker op geen enkele manier. Gebruik bij geaard elektrisch gereedschap geen adapterstekkers. Onaangepaste stekkers en passende stopcontacten verminderen het risico van een elektrische schok.
- b) **Vermijd lichamelijk contact met geaarde of geaarde oppervlakken, zoals leidingen, radiatoren, fornuizen en koelkasten.** Er bestaat een verhoogd risico op elektrische schokken als uw lichaam geaard is.
- c) **Stel elektrische gereedschappen niet bloot aan regen of natte omstandigheden.** Water in een elektrisch apparaat verhoogt het risico op elektrische schokken.
- d) **Gebruik het snoer op correcte wijze. Gebruik het snoer nooit om het elektrische apparaat te dragen, eraan te trekken of het los te koppelen. Houd het snoer uit de buurt van hitte, olie, scherpe randen of bewegende delen.** Beschadigde of in de war geraakte snoeren verhogen het risico op elektrische schokken.
- e) **Als u een elektrisch apparaat buitenshuis gebruikt, gebruik dan een verlengsnoer dat geschikt is voor gebruik buitenshuis.** Gebruik van een snoer dat geschikt is voor gebruik buitenshuis vermindert het risico van elektrische schokken.
- f) **Als het gebruik van een elektrisch apparaat op een vochtige plaats onvermijdelijk is, gebruik dan een aardlekschakelaar.** Gebruik van een aardlekschakelaar vermindert het risico van elektrische schokken.

7.3 Persoonlijke veiligheid

- a) **Blijf alert, kijk uit wat u doet en gebruik uw gezond verstand wanneer u een elektrisch apparaat bedient. Gebruik geen elektrisch gereedschap als u moe bent of onder invloed van drugs, alcohol of medicijnen.** Vermijd elk moment van onoplettendheid. Lees alle veiligheidswaarschuwingen en alle instructies. Het niet opvolgen van de gebruiksaanwijzing kan ernstig persoonlijk letsel tot gevolg hebben.
- b) **Persoonlijke beschermingsmiddelen gebruiken. Draag altijd oogbescherming.** Beschermingsmiddelen zoals een stofmasker, veiligheidsschoenen met antislipzool, een helm of gehoorbescherming, gebruikt onder de juiste omstandigheden verminderen persoonlijk letsel.

- c) **Voorkomen van onbedoeld starten. Zorg ervoor dat de schakelaar in de uit-stand staat voordat u het apparaat aansluit op de stroombron en/of accu, en voordat u het oppakt of draagt.** Het dragen van elektrisch gereedschap met uw vinger op de schakelaar of het onder spanning zetten van elektrisch gereedschap met de schakelaar aan leidt tot ongelukken.
- d) **Verwijder eventuele stelsleutels voordat u het elektrische apparaat aanzet.** Een sleutel of sleutel die aan een draaiend deel van het elektrische apparaat is blijven hangen, kan persoonlijk letsel veroorzaken.
- e) **Niet overstrekken. Sta altijd stevig en in balans.** Dit maakt een betere beheersing van het elektrische gereedschap in onverwachte situaties mogelijk.
- f) **Draag geschikte kleding. Draag geen loszittende kleding of sieraden. Houd uw haar, kleding en handschoenen uit de buurt van bewegende delen.** Loszittende kleding, sieraden of lang haar kunnen in bewegende delen verstrikt raken.
- g) **Indien er voorzieningen zijn voor de aansluiting van afzuiginstallaties voor stof, moet erop worden toegezien dat deze worden aangesloten en correct worden gebruikt.** Stofopvang kan stofgerelateerde gevaren verminderen.

7.4 Gebruik en verzorging van elektrisch gereedschap

- a) **Forceer het elektrisch gereedschap niet. Gebruik het juiste elektrische gereedschap voor uw toepassing.** Correct elektrisch gereedschap werkt beter en veiliger in het tempo waarvoor het is ontworpen.
- b) **Gebruik het elektrische apparaat niet als de aan-uitschakelaar niet werkt.** Elk elektrisch gereedschap dat niet met de schakelaar kan worden bediend is gevaarlijk en moet worden gerepareerd.
- c) **Trek de stekker uit het stopcontact en/of de accu uit het elektrische apparaat voordat u het apparaat aanpast, hulpstukken verwisselt of het apparaat opbergt.** Dergelijke preventieve veiligheidsmaatregelen verminderen het risico dat het elektrische apparaat per ongeluk wordt gestart.
- d) **Berg niet-gebruikte elektrische apparaten buiten het bereik van kinderen op en sta niet toe dat het elektrische apparaat wordt bediend door personen die niet bekend zijn met het elektrische apparaat of met deze instructies.** Elektrisch gereedschap is gevaarlijk in de handen van ongevoefde gebruikers.
- e) **Onderhoud van elektrisch gereedschap. Controleer of bewegende delen niet verkeerd zijn uitgelijnd of vastzitten, of er onderdelen gebroken zijn en of er geen andere omstandigheden zijn die de werking**

van het elektrische apparaat kunnen beïnvloeden. Indien beschadigd, laat het elektrische apparaat dan repareren voordat u het gebruikt. Veel ongelukken worden veroorzaakt door slecht onderhouden elektrisch gereedschap.

- f) **Houd het gereedschap scherp en schoon.** Goed onderhouden zaaggereedschap met scherpe zaagkanten zal minder snel vastlopen en is gemakkelijker te controleren.
- g) **Gebruik het elektrische gereedschap, de accessoires, de gereedschapsbits enz. overeenkomstig deze gebruiksaanwijzing, rekening houdend met de werkomstandigheden en de te verrichten werkzaamheden.** Gebruik van het apparaat voor andere dan de bedoelde werkzaamheden kan tot gevaarlijke situaties leiden.

7.5 Service

- a) **Laat uw elektrische apparaat onderhouden door een gekwalificeerde reparateur die uitsluitend identieke vervangingsonderdelen gebruikt.** Dit zal ervoor zorgen dat de veiligheid van het elektrisch gereedschap gehandhaafd blijft.

8. SPECIFIEKE VEILIGHEID VOOR ELEKTRISCH GEREEDSCHAP WAARSCHUWINGEN

 **Zet het werkstuk vast.** Een werkstuk dat met klemrichtingen of in een bankschroef wordt vastgeklemd, wordt steviger vastgehouden dan met de hand.

 **Werk niet met asbesthoudende materialen.** Asbest wordt als kankerverwekkend beschouwd.

 **Neem beschermende maatregelen wanneer zich tijdens het werk stof kan ontwikkelen dat schadelijk is voor de gezondheid, brandbaar of explosief is.** Voorbeeld: Sommige stofsoorten worden als kankerverwekkend beschouwd. Draag een stofmasker en werk met stof-/spaanderafzuiging indien aansluitbaar.

 **Houd uw werkplek schoon.** Mengsels van materialen zijn bijzonder gevaarlijk. Stof van lichte legeringen kan branden of exploderen.

 **Loop nooit bij het apparaat weg als het nog niet volledig tot stilstand is gekomen.** Zegend gereedschap dat nog draait, kan letsel veroorzaken.

 **Gebruik het elektrische apparaat niet met een beschadigd snoer.** Raak het beschadigde snoer niet aan en trek de stekker uit het stopcontact wanneer het snoer tijdens het werk beschadigd is. Beschadigde snoeren verhogen het risico op een elektrische schok.

 **Sluit elektrisch gereedschap dat in de open lucht wordt gebruikt aan via een aardlekschakelaar.**

 **Ga nooit op het elektrisch gereedschap staan.** Ernstig letsel kan ontstaan wanneer het elektrische apparaat kantelt of per ongeluk in contact komt met de zaagblad.

 **Gebruik het elektrische gereedschap alleen voor droog zagen.** Water dat in een elektrisch apparaat dringt, verhoogt het risico op een elektrische schok.

 **Houd uw handen uit de buurt van het zaagdeelte terwijl de machine draait.** Gevaar voor letsel bij contact met de zaagblad.

 **Verwijder nooit zaagresten, metaalspanen, enz. uit het zaaggebied terwijl de machine draait.** Breng de gereedschapsarm altijd eerst terug in de neutrale stand en schakel de machine dan uit.

 **Druk de diamantzaag alleen bij ingeschakelde machine tegen het werkstuk.** Anders bestaat het gevaar van terugslag, wanneer de diamantzaag in het werkstuk vastgeklemd raakt. Gebruik het elektrische gereedschap alleen wanneer het werkgebied vrij is van afstelgereedschap, metaalspanen, enz. Kleine stukjes metaal of andere voorwerpen die in contact komen met de draaiende zaagblad kunnen de bediener met hoge snelheid raken.

 **Klem het werkstuk altijd stevig vast.** Zaag geen werkstukken die te klein zijn om op vast te klemmen. Anders is de afstand van uw hand tot de draaiende zaagblad te klein.

 **Let erop dat personen niet in gevaar worden gebracht door vonken.** Verwijder brandbare materialen in de omgeving. Bij het zagen van metaal ontstaan vonken.

 **Gebruik de doorslijpmachine alleen voor het doorslijpen van materialen genoemd onder "Reglementair gebruik".** Anders kan de slijpmachine overbelast raken.

 **Gebruik geen beschadigde, niet in het midden liggende of trillende diamantzagen.** Beschadigde diamantzagen veroorzaken verhoogde wrijving, verdraaiing van de diamantzaag en terugslag.

 **Gebruik altijd diamantzagen met de juiste maat en vorm van de asgaten.** Diamantzagen die niet overeenstemmen met de bevestigingsmiddelen van de slijpmachine zullen excentrisch lopen, waardoor de controle verloren gaat.

 **Raak de diamantzaag na het werk niet aan voordat deze is afgekoeld.** De diamantzaag wordt zeer heet tijdens het werken.



Controleer of de beschermkap goed werkt en vrij kan bewegen. Klem de beschermkap nooit vast als hij is ingeschoven.

1. INFORMATIONS GÉNÉRALES

1.1 Symboles

Les symboles suivants peuvent avoir une signification pour l'utilisation de votre outil électrique. Assurez-vous de connaître les symboles et leur signification. L'interprétation correcte des symboles vous aidera à utiliser l'outil de manière plus efficace et plus sûre.



Zone dangereuse ! Gardez les mains, les doigts et les bras éloignés de cette zone.



Portez des lunettes de sécurité.



Portez une protection auditive. L'exposition au bruit peut entraîner une perte auditive.



Porter un masque anti-poussière.



DANGER

... apparaît en cas de danger immédiat qui, s'il n'est pas évité, peut entraîner des blessures graves ou mortelles.



ATTENTION !

... apparaît en cas de situations potentiellement dangereuses qui, si elles ne sont pas évitées, peuvent entraîner des dégâts matériels.

2. CARACTÉRISTIQUES DU PRODUITS

La numérotation des caractéristiques du produit se réfère à l'illustration de la machine sur la page avec le dessin.

1. Poignée
2. Bouton Marche/Arrêt
3. Moteur
6. Verrouillage de sécurité pour le transport
7. Boulons de la butée d'angle
8. Clé à douille
9. Platine de base
10. Protège-lame rétractable
11. Verrouillage de la broche
12. Disque à tronçonner*
13. Butée d'angle
14. Broche de serrage
15. Libération rapide
16. Poignée de broche
17. Poignée de transport
18. Broche de l'outil
19. Bride de serrage
20. Rondelle
21. Vis à six pans creux
22. Bouton de verrouillage

*Les accessoires illustrés ou décrits ne sont pas inclus dans la livraison standard.



Lisez tous les avertissements de sécurité et toutes les instructions. Le non-respect des avertissements

et des instructions peut entraîner un choc électrique, un incendie et/ou des blessures graves.

Utilisation prévue

La machine est destinée à une utilisation stationnaire pour effectuer des coupes droites longitudinales et transversales ou des coupes d'onglet à 45 degrés sans utiliser d'eau.

3. MONTAGE



Éviter le démarrage involontaire de la machine.

Assurez-vous que la fiche d'alimentation n'est pas branchée sur le secteur pendant le montage et pour tous les travaux sur la machine.

Remarque : Pour garantir une manipulation en toute sécurité, les appuis de la platine de base (9) doivent être placés sur une surface d'appui appropriée (par exemple, établi, sol plat, etc.).

3.1 Changement d'outil

(voir figure A)



Avant tout travail sur l'outil électrique lui-même, débranchez la fiche secteur.

N'utilisez que des disques à tronçonner dont la vitesse maximale autorisée est supérieure à la vitesse à vide de votre outil électrique. N'utilisez que des disques à tronçonner qui correspondent aux données caractéristiques indiquées dans ce manuel et qui sont contrôlés et marqués selon la norme EN 13236.

3.2 Retrait du disque à tronçonner

- Placez la machine en position de travail (voir "Déblocage de la machine (position de travail)").
- Basculez le protège-lame escamotable (10) vers le haut jusqu'à la butée.
- Tournez la vis à six pans creux (21) à l'aide de la clé polygonale 8 (taille 16 mm) fournie et appuyez en même temps sur le verrouillage de broche (11) jusqu'à ce qu'il s'enclenche.
- Maintenez le verrouillage de la broche enfoncé et dévissez la vis à six pans creux (21).
- Retirez la rondelle (20) et la bride de serrage (19).
- Retirez le disque à tronçonner (12).

3.3 Installation du disque à tronçonner

Si nécessaire, nettoyez toutes les pièces à monter avant l'installation.

- Monter la lame de scie sur l'arbre de manière à ce que le bon sens de rotation corresponde à celui indiqué sur la scie vs. la machine est debout.
- Montez la bride de serrage (19), la rondelle (20) et la vis à six pans creux (21). Appuyez sur le verrou de broche (11) jusqu'à ce qu'il s'enclenche et serrez la vis à six pans creux. (Couple de serrage env. 13 Nm)

- Basculez lentement le protège-lame escamotable (10) vers le bas.

4. UTILISATION

4.1 Verrou de sécurité pour le transport

! Avant tout travail sur l'outil électrique lui-même, débranchez la fiche secteur. Le verrou de sécurité pour le transport (6) facilite la manipulation de l'outil électrique lors du transport vers différents lieux de travail.

4.2 Déblocage de l'outil (position de travail).

- Poussez légèrement le bras de l'outil vers le bas par la poignée (1) pour relâcher la charge sur la sécurité de transport (6).
- Tirez le verrou de sécurité pour le transport (6) complètement vers l'extérieur.
- Guidez lentement le bras de l'outil vers le haut.

Remarque : Pendant le travail, veillez à ce que le verrou de sécurité pour le transport ne soit pas poussé vers l'intérieur. Sinon, le bras de l'outil ne peut pas être abaissé à la profondeur requise.

4.3 Fixation de la machine (position de transport)

- Abaissez le bras de l'outil jusqu'à ce que le verrou de sécurité pour le transport (6) puisse être poussée complètement vers l'intérieur.

5. COMMENCER LE TRAVAIL

(voir figure B)

5.1 Mise en marche / arrêt

- Pour commencer le travail, poussez le bouton de verrouillage (22) en direction du bras de l'outil. Appuyez ensuite sur l'interrupteur Marche/Arrêt (2) et maintenez-le enfoncé.

Remarque : Pour des raisons de sécurité, l'interrupteur Marche/Arrêt (2) ne peut pas être verrouillé mais doit rester enfoncé pendant l'utilisation de la machine.

- Pour éteindre la machine, relâchez l'interrupteur Marche/Arrêt (2).

6. INSTRUCTIONS DE TRAVAIL



! Avant tout travail sur l'outil électrique lui-même, débranchez la fiche secteur.

6.1 Instructions générales de coupe

Protégez le disque à tronçonner contre les chocs et les impacts. Ne soumettez pas le disque à tronçonner à une pression latérale.

Ne forcez pas trop l'outil électrique au point qu'il s'arrête. Une avance excessive réduit considérablement les performances de la machine et raccourcit la durée de vie du disque à tronçonner. N'utilisez que des disques à tronçonner adaptés au matériau à travailler.

Dimensions maximales de la pièce en mm

	0°
	120 x 120
	170 x 85

7. SÉCURITÉ GÉNÉRALE DES OUTILS ÉLECTRIQUES

! Le non-respect des avertissements et des instructions peut entraîner un choc électrique, un incendie et/ou des blessures graves. Conservez tous les avertissements et instructions pour référence future. Le terme « outil électrique » dans les avertissements fait référence à votre outil électrique (avec fil) fonctionnant sur secteur ou à votre outil électrique (sans fil) fonctionnant sur batterie.

7.1 Sécurité de la zone de travail

- Gardez la zone de travail propre et bien éclairée.** Les zones encombrées ou sans éclairage augmentent le risque d'accidents.
- N'utilisez pas d'outils électriques dans des atmosphères explosives, telles qu'en présence de liquides, gaz ou poussières inflammables.** Les outils électriques créent des étincelles qui peuvent enflammer la poussière ou les fumées.
- Tenez les enfants et les passants éloignés lorsque vous utilisez un outil électrique.** Les distractions peuvent vous faire perdre le contrôle.

7.2 Sécurité électrique

- a) **Les fiches des outils électriques doivent correspondre à la prise.** Ne modifiez jamais la fiche de quelque manière que ce soit. N'utilisez pas de fiches d'adaptateur avec des outils électriques mis à la terre. Des fiches non modifiées et des prises correspondantes réduiront le risque de choc électrique.
- b) **Évitez tout contact corporel avec des surfaces mises à la terre ou mises à la terre, telles que des tuyaux, des radiateurs, des cuisinières et des réfrigérateurs.** Il existe un risque accru de choc électrique si votre corps est mis à la terre.
- c) **N'exposez pas les outils électriques à la pluie ou à l'humidité.** L'eau entrant dans un outil électrique augmentera le risque de choc électrique.
- d) **N'abusez pas le cordon.** N'utilisez jamais le cordon pour transporter, tirer ou débrancher l'outil électrique. Gardez le cordon à l'écart de la chaleur, de l'huile, des arêtes vives ou des pièces mobiles. Les cordons endommagés ou emmêlés augmentent le risque de choc électrique.
- e) **Lorsque vous utilisez un outil électrique à l'extérieur, utilisez une rallonge adaptée à une utilisation en extérieur.** L'utilisation d'un cordon adapté à une utilisation en extérieur réduit le risque de choc électrique.
- f) **S'il est inévitable d'utiliser un outil électrique dans un endroit humide, utilisez un disjoncteur de fuite à la terre (GFCI) ou un disjoncteur de fuite à la terre (ELCB).** L'utilisation d'un GFCI ou d'un ELCB réduit le risque de choc électrique.

7.3 Sécurité personnelle

- a) **Restez vigilant, surveillez ce que vous faites et faites preuve de bon sens lorsque vous utilisez un outil électrique.** N'utilisez pas un outil électrique lorsque vous êtes fatigué ou sous l'influence de drogues, d'alcool ou de médicaments. Un moment d'inattention lors de l'utilisation d'outils électriques peut entraîner des blessures graves.
- b) **Lisez tous les avertissements de sécurité et toutes les instructions.** Le non-respect des instructions d'utilisation de l'outil électrique peut entraîner des blessures graves.
- c) **Utilisez des équipements de protection individuelle.** Portez toujours des lunettes de sécurité. L'équipement de protection tel qu'un masque anti-poussière, des chaussures de sécurité antidérapantes, un casque ou une protection auditive utilisé dans les conditions appropriées réduira le risque de blessures corporelles.
- d) **Empêchez le démarrage involontaire.** Assurez-vous

que l'interrupteur est en position d'arrêt avant de brancher la source d'alimentation et/ou la batterie, de prendre ou de transporter l'outil. Le transport d'outils électriques avec votre doigt sur l'interrupteur ou la mise sous tension d'outils électriques dont l'interrupteur est activé est une invite aux accidents.

- e) **Retirez toute clé ou clé de réglage avant de mettre l'outil électrique en marche.** Une clé laissée attachée à une pièce rotative de l'outil électrique peut entraîner des blessures corporelles.
- f) **Ne vous penchez pas trop en avant. Gardez une bonne assise et un bon équilibre à tout moment.** Cela permet un meilleur contrôle de l'outil électrique dans des situations inattendues.
- g) **Habillez-vous correctement. Ne portez pas de vêtements amples ni de bijoux. Gardez vos cheveux, vos vêtements et vos gants éloignés des pièces mobiles.** Des vêtements amples, des bijoux ou des cheveux longs peuvent être happés par les pièces mobiles.
- h) **Si des dispositifs sont pourvus d'un raccordement pour une installations d'extraction et de collecte de poussière, assurez-vous qu'ils sont connectés et correctement utilisés.** L'utilisation d'une installation de collecte de poussière peut réduire les risques liés à la poussière.

7.4 Utilisation et entretien de l'outil électrique

- a) **Ne forcez pas l'outil électrique.** Utilisez l'outil électrique adapté à votre application. L'outil électrique approprié fera le travail de manière plus efficace et plus sûre à la vitesse pour laquelle il est conçu.
- b) **N'utilisez pas l'outil électrique si l'interrupteur ne l'allume pas ou ne l'éteint pas.** a Tout outil électrique qui ne peut pas être contrôlé avec l'interrupteur est dangereux et doit être réparé.
- c) **Débranchez la fiche de la source d'alimentation et/ou la batterie de l'outil électrique avant d'effectuer des réglages, de changer d'accessoires ou de ranger les outils électriques.** Ces mesures de sécurité préventives réduisent le risque de démarrage accidentel de l'outil électrique.
- d) **Rangez les outils électriques inactifs hors de la portée des enfants et ne laissez pas les personnes qui ne connaissent pas l'outil électrique ou ces instructions utiliser l'outil électrique.** Les outils électriques sont dangereux entre les mains d'utilisateurs non formés.
- e) **Entretien d'outils électriques.** Vérifiez le désalignement ou le grippage des pièces mobiles, la rupture des pièces et toute autre condition pouvant affecter le fonctionnement de l'outil électrique. S'il

est endommagé, faites réparer l'outil électrique avant de l'utiliser. De nombreux accidents sont causés par des outils électriques mal entretenus.

- f) **Gardez les outils de coupe affûtés et propres.** Des outils de coupe bien entretenus avec des arêtes de coupe tranchantes sont moins susceptibles de se coincer et sont plus faciles à contrôler.
- g) **Utilisez l'outil électrique, les accessoires, les embouts, etc. conformément à ces instructions, en tenant compte des conditions de travail et du travail à effectuer.** L'utilisation de l'outil électrique pour des opérations différentes de celles prévues peut entraîner une situation dangereuse.

7.5 Entretien par un réparateur qualifié

- a) **Faites entretenir votre outil électrique par un réparateur qualifié et utilisez uniquement des pièces de rechange identiques.** Cela garantira que le maintien de la sécurité de l'outil électrique.

8. SÉCURITÉ SPÉCIFIQUE AUX OUTILS ÉLECTRIQUES

 **Fixez la pièce.** Une pièce serrée avec des dispositifs de serrage ou dans un étau est maintenue plus solidement qu'à la main.

 **Ne pas travailler de matériaux contenant de l'amiante.** L'amiante est considéré comme cancérigène.

 **Prenez des mesures de protection lorsque des poussières peuvent se développer pendant le travail, nocives pour la santé, combustibles ou explosives.** Par exemple : Certaines poussières sont considérées comme cancérigènes. Portez un masque anti-poussière et travaillez avec un dispositif d'aspiration de poussière/copeaux quand il peut être connecté.

 **Gardez votre lieu de travail propre.** Les mélanges de matériaux sont particulièrement dangereux. Les poussières d'alliages légers peuvent brûler ou exploser.

 **Ne quittez jamais l'outil électrique avant qu'il ne soit complètement arrêté.** Les outils de coupe qui fonctionnent encore peuvent provoquer des blessures.

 **N'utilisez pas l'outil électrique avec un cordon endommagé.** Ne touchez pas le cordon endommagé et retirez la fiche de la prise lorsque le cordon est endommagé pendant le travail. Les cordons endommagés augmentent le risque de choc électrique.

 **Connectez les outils électriques qui sont utilisés à l'air libre via un disjoncteur de fuite à la terre (GFCI).**

 **Ne montez jamais sur l'outil électrique.** Des blessures graves peuvent survenir si l'outil électrique se renverse ou s'il entre accidentellement en contact avec le disque à tronçonner.

 **Utilisez l'outil électrique uniquement pour la coupe à sec.** L'eau entrant dans un outil électrique augmentera le risque de choc électrique.

 **Gardez les mains éloignées de la zone de coupe lorsque la machine est en marche.** Il y a un risque de blessure en cas de contact avec le disque à tronçonner.

 **Ne retirez jamais les restes de coupe, les copeaux de métal, etc. de la zone de coupe pendant que la machine est en marche.** Ramenez toujours d'abord le bras de l'outil en position neutre, puis éteignez la machine.

 **Guidez le disque à tronçonner contre la pièce uniquement lorsque la machine est allumée.** Sinon, il y a un risque de rebond lorsque le disque à tronçonner se coince dans la pièce à usiner. N'utilisez l'outil électrique que lorsque la zone de travail de la pièce à usiner est exempte d'outils de réglage, de copeaux métalliques, etc. De petits morceaux de métal ou d'autres objets qui entrent en contact avec le disque à tronçonner en rotation peuvent heurter l'opérateur à grande vitesse.

 **Serrez toujours fermement la pièce. Ne coupez pas de pièces trop petites pour être serrées.** Sinon, la distance entre votre main et le disque à tronçonner en rotation est trop petite.

 **Veillez à ce que des personnes ne soient pas mises en danger par des étincelles.** Retirez tous les matériaux combustibles à proximité. Des étincelles se forment lors de la coupe du métal.

 **N'utilisez la meuleuse à tronçonner que pour couper les matériaux mentionnés sous "Utilisation prévue".** Sinon, la meuleuse à tronçonner peut être soumise à une surcharge.

 **N'utilisez pas de disques à tronçonner endommagés, décentrés ou vibrants.** Des disques à tronçonner endommagés provoquent une friction accrue, un coincement du disque à tronçonner et un rebond.

 **Utilisez toujours des disques à tronçonner avec la bonne taille et la bonne forme des trous de l'arbre.** Les disques à tronçonner qui ne correspondent pas au matériel de montage de la meuleuse à tronçonner fonctionneront de manière excentrique, entraînant une perte de contrôle.

 **Ne touchez pas le disque à tronçonner après avoir travaillé avant qu'il n'ait refroidi.** Le disque à tronçonner devient très chaud pendant le travail.



Assurez-vous que le protège-lame fonctionne correctement et peut se déplacer librement. Ne serrez jamais le protège-lame en place lorsqu'il est rétracté.

1. GENERAL

1.1 Symbols

The following symbols may be of meaning for the use of your power tool. Please take note of the symbols and their meaning. The correct interpretation of the symbols will help you to use the machine in a better and safer manner.



Danger area!

Keep hands, fingers or arms away from this area.



Wear safety goggles.



Wear hearing protection. Exposure to noise can cause hearing loss.



Wear a dust respirator.



DANGER

... draws attention to an immediate danger that, if not avoided, may result in heavy or even fatal injuries.



ATTENTION!

... draws attention to potentially dangerous situations that, if not avoided, may result in material damage.

2. PRODUCT FEATURES

The numbering of the product features refers to the illustration of the machine on the graphics page.

1. Handle
2. On/Off switch
3. Motor
6. Transport safety-lock
7. Angle stop bolts
8. Box-end wrench
9. Base plate
10. Retracting blade guard
11. Spindle lock
12. Diamond blade*
13. Angle stop
14. Clamping spindle
15. Quick release
16. Spindle handle
17. Transport handle
18. Tool spindle
19. Clamping flange
20. Washer
21. Hexagon socket screw
22. Lock-on button

*The accessories illustrated or described are not Included as standard delivery.



Read all safety warnings and all instructions.

Failure to follow the warnings and instructions may result in electric shock, fire and/or serious injury.

Intended Use

The machine is intended for stationary use to perform lengthways and crossways straight cuts or miter cuts to 45 degrees without the use of water.

3. ASSEMBLY



Avoid unintentional starting of the machine. During assembly and for all work on the machine, the power plug must not be connected to the mains supply

Note: To ensure safe handling, the rests of the base plate 9 must be placed on a suitable supporting surface (e. g., workbench, level floor, etc.).

3.1 Changing the Tool

(see figure A)



Before any work on the power tool itself, pull the mains plug. Use only diamond blades that have a higher maximal allowable speed than the no-load speed of your power tool. Use only diamond blades that correspond to the characteristic data given in these operating instructions and are checked according to EN 13236 and marked appropriately.

3.2 Removing the Diamond blade

- Place the machine in the working position, (see "Releasing the Machine (Working Position)");
- Tilt the retracting blade guard 10 upward to the stop.
- Turn the hexagon socket screw 21 with the box-end wrench 8 (size 16 mm) provided and at the same time press the spindle lock 11 until it engages.
- Hold the spindle lock pressed and unscrew the hexagon socket screw 21.
- Remove the washer 20 and the clamping flange 19.
- Remove the diamond blade 12.

3.3 Installing the Diamond blade

If required, clean all parts to be mounted before installing.

- Mount the saw blade on the shaft in such a way that the correct direction of rotation corresponds to what is indicated on the saw vs. the machine is standing..
- Mount the clamping flange 19, the washer 20 and the hexagon socket screw 21. Press the spindle lock 11 until it engages and tighten the hexagon socket screw. (Tightening torque approx. 13 Nm)
- Slowly tilt the retracting blade guard 10 downward.

4. OPERATION

4.1 Transport Safety lock

! Before any work on the power tool itself, pull the main plug. The transport safety-lock 6 enables easier handling of the power tool when transporting to various working locations.

4.2 Releasing the Machine (Working Position)

- Push the tool arm downward by the handle 1 to relieve the load on the transport safety-lock 6.
- Pull the transport safety-lock 6 completely outward.
- Guide the tool arm slowly upward.

Note: When working, pay attention that the transport safety-lock is not pushed inwards. Otherwise, the tool arm cannot be lowered to the requested depth.

4.3 Securing the Machine (Transport Position)

- Lower the tool arm until the transport safety-lock 6 can be pushed completely inward.

5. STARTING OPERATION

(see figure B)

5.1 Switching On and Off

- For **starting operation**, push the lock-on button 22 in the direction of the tool arm. Then press the On/Off switch 2 and keep it pressed.

Note: For safety reasons, the On/Off switch 2 cannot be locked on but must remain pressed during operation.

- To switch **off** the machine, release the On/Off switch 2.

6. WORKING INSTRUCTIONS



! Before any work on the power tool itself, pull the mains plug.

6.1 General Cutting Instructions

Protect the diamond blade against impact and shock. Do not subject the diamond blade to lateral pressure.

Do not strain the power tool so heavily that it comes to a standstill. Excessive feed considerably reduces the performance capability of the machine and shortens the service life of the diamond blade. Use only diamond blades that are suitable for the material to be worked.

Maximum workpiece dimensions mm

	0°
	120 x 120
	170 x 85

7. GENERAL POWER TOOL SAFETY WARNINGS

! Failure to follow the warnings and instructions may result in electric shock, fire and/or serious injury. Save all warnings and instructions for future reference. The term "power tool" in the warnings refers to your mains-operated (corded) power tool or battery-operated (cordless) power tool

7.1 Work area safety

- a) **Keep work area clean and well lit.** Cluttered or dark areas invite accidents.
- b) **Do not operate power tools in explosive atmospheres, such as in the presence of flammable liquids, gases, or dust.** Power tools create sparks which may ignite the dust or fumes.
- c) **Keep children and bystanders away while operating a power tool.** Distractions can cause you to lose control.

7.2 Electrical safety

- a) **Power tool plugs must match the outlet. Never modify the plug in any way.** Do not use any adapter plugs with earthed (grounded) power tools. Unmodified plugs and matching outlets will reduce the risk of electric shock.
- b) **Avoid body contact with earthed or grounded surfaces, such as pipes, radiators, ranges and refrigerators.** There is an increased risk of electric shock if your body is earthed or grounded.
- c) **Do not expose power tools to rain or wet conditions.** Water entering a power tool will increase the risk of electric shock.
- d) **Do not abuse the cord. Never use the cord for carrying, pulling or unplugging the power tool. Keep cord away from heat, oil, sharp edges or moving parts.** Damaged or entangled cords increase the risk of electric shock.

- e) **When operating a power tool outdoors, use an extension cord suitable for outdoor use.** Use of a cord suitable for outdoor use reduces the risk of electric shock.
- f) **If operating a power tool in a damp location is unavoidable, use a ground fault circuit interrupter (GFCI) or an earth leakage circuit breaker (ELCB).** Use of a GFCI or an ELCB reduces the risk of electric shock.

7.3 Personal safety



- a) **Stay alert, watch what you are doing and use common sense when operating a power tool. Do not use a power tool while you are tired or under the influence of drugs, alcohol, or medication.** Read all safety warnings and all instructions. Failure to follow the operating power tools may result in serious personal injury.
 - b) **Use personal protective equipment.** Always wear eye protection. Protective equipment such as dusk mask, non-skid safety shoes, hard hat or hearing protection used for appropriate conditions will reduce personal injuries.
 - c) **Prevent unintentional starting. Ensure the switch is in the off position before connecting to power source and/or battery pack, picking up or carrying the tool.** Carrying power tools with your finger on the switch or energizing power tools that have the switch on invites accidents.
 - d) **Remove any adjusting key or wrench before turning the power tool on.** A wrench or a key that is left attached to a rotating part of the power tool may result in personal injury.
 - e) **Do not overreach. Keep proper footing and balance at all times.** This enables better control of the power tool in unexpected situations.
 - f) **Dress properly. Do not wear loose clothing or jewelry. Keep your hair, clothing, and gloves away from moving parts.** Loose clothes, jewelry, or long hair can be caught in moving parts.
 - g) **If devices are provided for the connection of dust extraction and collection facilities, ensure these are connected and properly used.** Use of dust collection can reduce dust-related hazards.
- ### 7.4 Power tool use and care
- a) **Do not force the power tool. Use the correct power tool for your application.** The correct power tool will do the job better and safer at the rate for which it is designed.

- b) **Do not use the power tool if the switch does not turn It on or off.** Any power tool that cannot be controlled with the switch is dangerous and must be repaired.
- c) **Disconnect the plug from the power source and/or the battery pack from the power tool before making any adjustments, changing accessories, or storing power tools.** Such preventive safety measures reduce the risk of starting the power tool accidentally.
- d) **Store idle power tools out of the reach of children and do not allow persons unfamiliar with the power tool or these instructions to operate the power tool.** Power tools are dangerous in the hands of untrained users.
- e) **Maintain power tools. Check for misalignment or binding of moving parts, breakage of parts and any other condition that may affect the power tools operation. If damaged, have the power tool repaired before use.** Many accidents are caused by poorly maintained power tools.
- f) **Keep cutting tools sharp and clean.** Properly maintained cutting tools with sharp cutting edges are less likely to bind and are easier to control.
- g) **Use the power tool, accessories, tool bits etc. in accordance with these instructions, taking into account the working conditions and the work to be performed.** Use of the power tool for operations different from those intended could result in a hazardous situation.

7.5 Service

- a) **Have your power tool serviced by a qualified repair person using only identical replacement parts.** This will ensure that the safety of the power tool is maintained.

8. POWER TOOL-SPECIFIC SAFETY WARNINGS

-  **Secure the workpiece.** A workpiece clamped with clamping devices or in a vice is held more secure than by hand.
-  **Do not work materials containing asbestos.** Asbestos is considered carcinogenic.
-  **Take protective measures when dust can develop during working that is harmful to one health, ombustible or explosive.** Example: Some dusts are regarded as carcinogenic. Wear a dust mask and work with dust/chip extraction when connectable.

 **Keep your workplace clean.** Blends of materials are particularly dangerous. Dust from light alloys can burn or explode.

 **Never leave the power tool before it has come to a complete stop.** Cutting tools that are still running can cause injuries.

 **Do not use the power tool with a damaged cord.** Do not touch the damaged cord and pull the plug from the outlet when the cord is damaged while working. Damaged cords increase the risk of an electric shock.

 **Connect power tools that are used in the open via a ground fault circuit interrupter (GFCI).**

 **Never stand on the power tool.** Serious injuries could occur when the power tool tips over or when accidentally coming into contact with the diamond blade.

 **Use the power tool only for dry cutting.** Water penetrating into a power tool increases the risk of an electric shock.

 **Keep hands away from the cutting area while the machine is running.** Danger of injury when coming into contact with the diamond blade.

 **Never remove cutting remainders, metal chips, etc. from the cutting area while the machine is running.** Always guide the tool arm back to the neutral position first and then switch the machine off.

 **Guide the diamond blade against the workpiece only when the machine is switched on.** Otherwise, there is danger of kickback, when the diamond blade becomes wedged in the workpiece. Operate the power tool only when the work area to the workpiece is clear of any adjusting tools, metal chips, etc. Small pieces of metal or other objects that come in contact with the rotating diamond blade can strike the operator with high speed.

 **Always firmly clamp the workpiece.** Do not cut workpieces that are too small to clamp. Otherwise, the clearance of your hand to the rotating diamond blade is too small.

 **Pay attention that persons are not put in danger by sparking.** Remove any combustible materials in the vicinity. Sparks develop when cutting metal.

 **Use the cut off grinder only for cutting materials mentioned under "Intended Use".** Otherwise, the cut off grinder can be subject to overload.

 **Do not use damaged, out-of-center or vibrating diamond blades.** Damaged diamond blades cause increased friction, binding of the diamond blade and kickback.

 **Always use diamond blades with correct size and shape of arbor holes.** Diamond blades that do not match the mounting hardware of the cut off grinder will run eccentrically, causing loss of control.

 **Do not touch the diamond blade after working before it has cooled.** The diamond blade becomes very hot while working.

 **Make sure that the blade guard operates properly and can move freely.** Never clamp the blade guard in place while retracted.

1. GENERAL

1.1 Symboler

Følgende symboler kan være af betydning for brugen af dit eldrevne værktøj. Vær opmærksom på symbolerne og deres betydning. Den korrekte fortolkning af symbolerne vil hjælpe dig med at bruge enheden på en bedre og sikrere måde.



Et fareområde!

Hold hænder, fingre eller arme væk fra dette område.



Brug beskyttelsesbriller.



Brug høreværn. Eksponering for støj kan forårsage høretab



Brug åndedrætsværn.



FARE!

... henleder opmærksomheden på en umiddelbar fare, der, hvis den ikke undgås, kan resultere i alvorlig personskade eller endog død.



VÆR OPMÆRKSOM!

... henleder opmærksomheden på potentielt farlige situationer, der, hvis de ikke undgås, kan resultere i materiel skade.

2. PRODUKTFUNKTIONER

Nummereringen af produktgenskaberne henviser til illustrationen af enheden på grafiksidens.

1. Håndtag
2. Tænd-/sluk-knap
3. Motor
6. Transportsikkerhedslås
7. Vinkelstopbolte
8. Boksnøgle
9. Bundplade
10. Tilbagetrækning af klingefaskærmning
11. Spindellås
12. Skæreskive*
13. Vinkelstop
14. Spændespindel
15. Hurtig frigivelse
16. Spindelhåndtag
17. Transporthåndtag
18. Værktøjsspindel
19. Klemmefflange
20. Spændskive
21. Unbrakoskrue
22. Låseknop

*Tilbehøret, der er illustreret eller beskrevet, er ikke inkluderet som standardlevering.



Læs alle sikkerhedsadvarsler og alle instruktioner.

Manglende overholdelse af advarsler og instruktioner kan resultere i elektrisk stød, brand og/eller alvorlig personskade.

Tilsløbet anvendelse

Maskinen er beregnet til stationær brug til at udføre langsgående og tværgående lige snit eller geringssnit til 45 grader uden brug af vand.

3. MONTERING



Undgå utilsigtet start af maskinen. Under montering og ved alt arbejde på maskinen må stikket ikke tilsluttes strømforsyningen.

Bemærk: For at sikre sikker håndtering skal resten af bundpladen 9 placeres på en passende støtteflade (f.eks. arbejdsbænk, plant gulv osv.).

3.1 Ændring af værktøj

(se figur A)



A Træk stikket ud af stikkontakten, før der arbejdes på selve det eldrevne værktøj. Brug kun skæreskiver, der har en højere maksimal tilladt hastighed end dit eldrevne værktøjs ubelastningshastighed. Brug kun skæreskiver, der svarer til de karakteristiske data, der er angivet i denne betjeningsvejledning, og som kontrolleres i henhold til EN 13236 og er mærket korrekt.

3.2 Fjernelse af skæreskiven

- Anbring enheden i arbejdsstilling, (se "Udløsning af enheden (arbejdsstilling)");
- Vip den tilbagetrækkelige klingefaskærmning 10 opad til stop.
- Drej unbrakoskruen 21 med boksnøglen 8 (størrelse 16 mm), og tryk samtidig på spindellåsen 11, indtil den griber ind.
- Hold spindellåsen trykket ned, og løs unbrakoskruen af 21.
- Fjern skiven 20 og klemmefflangen 19.
- Fjern skæreskiven 12.

3.3 Installation af skæreskiven

Rengør om nødvendigt alle dele, der skal monteres, før installation.

- Monter den nye skæreskive på værktøjsspindel 18 på en sådan måde, at dens slidstål vender væk fra værktøjsarmen.
- Monter klemmefflangen 19, skiven 20 og unbrakoskruen 21. Tryk på spindellåsen 11, indtil den griber ind, og stram unbrakoskruen. (Tilspændingsmoment ca. 13 Nm)
- Vip langsomt den tilbagetrækkelige klingefaskærmning 10 nedad.

4. DRIFT

4.1 Transportsikkerhedslås

! A Træk stikket ud af stikkontakten, før der arbejdes på selve det eldrevne værktøj.

Transportsikkerhedslåsen 6 muliggør nemmere håndtering af det eldrevne værktøj ved transport til forskellige arbejdssteder.

4.2 Frigivelse af enheden (arbejdsposition)

- Skub værktøjsarmen lidt nedad ved håndtaget 1 for at frigøre belastningen på transportsikkerhedslåsen 6.
- Træk transportsikkerhedslåsen 6 helt udad.
- Før værktøjsarmen langsomt opad.

Bemærk: Når du arbejder, skal du være opmærksom på, at transportsikkerhedslåsen ikke skubbes indad. Ellers kan værktøjsarmen ikke sænkes til den ønskede dybde.

4.3 Fastgørelse af enheden (ved transport)

- Sænk værktøjsarmen, indtil transportsikkerhedslåsen 6 kan skubbes helt indad.

5. DRIFTSOPSTART

(se figur B)

5.1 Tænd og sluk

- For at **påbegynde betjeningen** skal du trykke på låseknappen 22 i retning af værktøjsarmen. Tryk derefter på tænd-/sluk-knappen 2, og hold den nede.

Bemærk: Af sikkerhedsmæssige årsager kan tænd-/sluk-knappen 2 ikke låses, men skal forblive trykket under drift.

- For at **slukke** for maskinen, skal du slippe tænd-/sluk-knappen 2.

6. ARBEJDSVEJLEDNING



! Træk stikket ud af stikkontakten, før der arbejdes på selve det eldrevne værktøj.

6.1 Generelle skæreinstruktioner

Beskyt skæreskiven mod stød og støt. Skæreskiven må ikke udsættes for lateralt tryk.

Belast ikke det eldrevne værktøj så kraftigt, at det går i stå. Overdreven tilførsel reducerer maskinens ydeevne betydeligt og forkorter skæreskivens levetid. Brug kun skæreskiver, der er egnede til det materiale, der skal bearbejdes.

Maksimale dimensioner for arbejdsemnet mm

	0°
	120 x 120
	170 x 85

7. GENEREL SIKKERHED FOR ELDREVET VÆRKTØJ

! Advarsler og instruktioner kan resultere i elektrisk stød, brand og/eller alvorlig personskade. Gem alle advarsler og instruktioner til fremtidig reference. Udtrykket "eldrevet værktøj" i advarselne henviser til dit eldrevne værktøj med ledning eller batteridrevet (med batteri) eldrevet værktøj.

7.1 Sikkerhed på arbejdspladsen

- Hold arbejdsområdet rent og godt oplyst.** Rodede eller mørke områder indbyder til ulykker.
- Brug ikke eldrevet værktøj i eksplosive atmosfærer, såsom i nærheden af brændbare væsker, gasser eller støv** Eldrevet værktøj skaber gnister, der kan antænde støv eller dampe.

- Hold børn og tilskuere væk, mens du betjener et eldrevet værktøj.** Distractioner kan få dig til at miste kontrollen.

7.2 Elektrisk sikkerhed

- Elektriske værktøjsstik skal matche stikkontakten.** Modificer aldrig stikket på nogen måde. Brug ikke adapterstik med jordforbundet, eldrevet værktøj. Umodificerede stik og matchende stikkontakter vil mindske risikoen for elektrisk stød.
- Undgå kropskontakt med jordforbundne overflader, såsom rør, radiatorer, rækkevidder og køleskabe.** Der er en øget risiko for elektrisk stød, hvis din krop er jordet eller jordforbundet.
- Eldrevet værktøj må ikke udsættes for regn eller våde forhold.** Vand, der kommer ind i et eldrevet værktøj, vil øge risikoen for elektrisk stød.

- d) **Mishandl ikke ledningen.** Brug aldrig ledningen til at bære, trække i eller til at trække stikket ud af det eldre vne værktøj. Hold ledningen væk fra varme, olie, skarpe kanter eller bevægelige dele. Beskadede eller sammenfildrede ledninger øger risikoen for elektrisk stød.
- e) **Når du betjener et eldre vne værktøj udendørs,** skal du bruge en forlængerledning, der er egnet til udendørs brug. Anvendelse af en ledning egnet til udendørs brug reducerer risikoen for elektrisk stød.
- f) **Hvis det er uundgåeligt at betjene et eldre vne værktøj på et fugtigt sted,** skal du bruge en jordfejlfabryder (GFCI) eller en jordlækageafbryder (ELCB). Anvendelse af en GFCI eller en ELCB reducerer risikoen for elektrisk stød.

7.3 Personlig sikkerhed

- a) **Vær opmærksom på, hvad du laver, og brug sund fornuft,** når du betjener et eldre vne værktøj. Brug ikke et eldre vne værktøj, mens du er træt eller påvirket af stoffer, alkohol eller medicin. Et øjeblik uopmærksomhed, mens Læs alle sikkerhedsadvarsler og alle instruktioner. Manglende opsyn med eldre vne værktøj, der er i brug, kan resultere i alvorlig personskade.
- b) **Brug personlige værnemidler.** Brug altid øjenbeskyttelse. Beskyttelsesudstyr som f.eks. støvmaske, skridsikre sikkerhedssko, sikkerhedshjelm eller høreværn, der anvendes under passende forhold vil reducere personskader.
- c) **Forhindr — uilsigtet start. Sørg for, at kontakten er i slukket position, før du slutter til strømkilden og/eller batteripakken, samler værktøjet op eller bærer det.** Hvis man bærer eldre vne værktøj med fingeren på kontakten eller strømført værktøj, der har kontakten tændt, inviterer det til ulykker.
- d) **Fjern enhver justeringsnøgle eller lignende, før du tænder det eldre vne værktøj.** Hvis en skruenøgle eller lignende er fastgjort til en roterende del af det eldre vne værktøj, kan det resultere i personskade.
- e) **Ræk ikke for langt. Sørg altid for et korrekt fodfæste og balance.** Dette muliggør bedre kontrol af det eldre vne værktøj i uventede situationer.
- f) **Klæd dig ordentligt på. Brug ikke løstsiddende tøj eller smykker. Hold dit hår, tøj og handsker væk fra bevægelige dele.** Løst tøj, smykker eller langt hår kan blive fanget i bevægelige dele.
- g) **Hvis der er anordninger til tilslutning af støvudsugnings- og opsamlingsfaciliteter, skal det sikres, at disse er tilsluttet og anvendes korrekt.** Brug af støvopsamling kan reducere støvrelaterede farer.

7.4 Brug og vedligeholdelse af eldre vne værktøj

- a) **Brug ikke magt på det eldre vne værktøj.** Brug det korrekte eldre vne værktøj til din applikation. Det korrekte eldre vne værktøj vil gøre arbejdet bedre og mere sikkert med den hastighed, som det er designet til.
- b) **Brug ikke eldre vne værktøj, hvis kontakten ikke tænder eller slukker for det.** Ethvert stykke eldre vne værktøj, der ikke kan styres med kontakten, er farligt og skal repareres.
- c) **Afbryd stikket fra strømkilden og/eller batteripakken fra det eldre vne værktøj, før der foretages justeringer, udskiftning af tilbehør eller opbevaring af det eldre vne værktøj.** Sådanne forebyggende sikkerhedsforanstaltninger reducerer risikoen for at starte det eldre vne værktøj ved et uheld.
- d) **Opbevar det eldre vne værktøj i tomgang utilgængeligt for børn, og lad ikke personer, der ikke er fortrolige med værktøjet eller disse instruktioner, betjene det eldre vne værktøj.** Det eldre vne værktøj er farligt i hænderne på ikke-oplærte brugere.
- e) **Vedligehold det eldre vne værktøj. Kontroller for forkert justering eller låsning af bevægelige dele, brud på dele og enhver anden tilstand, der kan påvirke det eldre vne værktøjs drift.** Hvis det er beskadiget, skal det eldre vne værktøj repareres før brug. Mange ulykker skyldes dårligt vedligeholdt eldre vne værktøj.
- f) **Hold skæreværktøjet skarpt og rent.** Korrekt vedligeholdt skæreværktøj med skarpe skærekanter er mindre tilbøjelige til at låse og er lettere at kontrollere.
- g) **Brug det eldre vne værktøj, tilbehør, værktøjsbits osv. i overensstemmelse med disse instruktioner, under hensyntagen til arbejdsforholdene og det arbejde, der skal udføres.** Brug af det eldre vne værktøj til andre aktiviteter end dem, de er tiltænkt, kan resultere i en farlig situation.

7.5 Service

- a) **Få dit eldre vne værktøj serviceret af en kvalificeret reparatør, der kun bruger tilsdørende reservedele.** Dette vil sikre, at det eldre vne værktøjs sikkerhed opretholdes.

8. SIKKERHED RELATERET TIL ELDEREVNE VÆRKTØJ



Fastgør emnet. Et arbejdsemne, der er fastspændt med fastspændingsanordninger eller i et skruestik, holdes mere sikkert end i hånden.



Arbejd ikke med materialer, der indeholder asbest. Asbest betragtes som kræftfremkaldende.



Træf beskyttelsesforanstaltninger, når støv, der er skadeligt for ens helbred, brændbart eller eksplosivt, kan udvikle sig under arbejdet. Eksempel: Visse former for støv betragtes som kræftfremkaldende. Bær en støvmaske og arbejd med støv/spånudtrækning, når den kan tilsluttes.



Hold din arbejdsplads ren. Blandinger af materialer er særligt farligt. Støv fra lette legeringer kan brænde eller eksplodere.



Forlad aldrig det eldrevne værktøj, før det er stoppet helt. Skæreværktøjer, der stadig kører, kan forårsage skader.



Brug ikke det eldrevne værktøj med en beskadiget ledning. Rør ikke ved den beskadigede ledning, og træk stikket ud af stikkontakten, når ledningen er beskadiget under arbejdet. Beskadigede ledninger øger risikoen for elektrisk stød.



A Tilslut det eldrevne værktøj, der anvendes i det fri via en jordfejlafbryder (GFCI).



A Stå aldrig på det eldrevne værktøj. Der kan opstå alvorlige skader, hvis det eldrevne værktøj vælter, eller når det ved et uheld kommer i kontakt med skiven.



Brug kun det eldrevne værktøj til tørsikring. Vand, der trænger ind i et eldrevet værktøj, øger risikoen for elektrisk stød.



A Hold hænderne væk fra skæreområdet, mens enheden er i drift. Fare for personskade ved kontakt med skæreskiven



Fjern aldrig klipperester, metalchips osv. fra klippeområdet, mens enheden kører. Før altid værktøjsarmen tilbage til neutral position først, og sluk derefter maskinen.



Før først skæreskiven mod arbejdsemnet, når maskinen er tændt. Ellers er der fare for tilbageslag, når skæreskiven kiler sig fast i arbejdsemnet. Betjen kun det eldrevne værktøj, når arbejdsemnets arbejdsområde er fri for justeringsværktøjer, metalchips osv. Små stykker metal eller andre genstande, der kommer i kontakt med den roterende skæreskive, kan ramme operatøren med høj hastighed.



Afklem altid arbejdsemnet. Skær ikke emner, der er for små til at blive klemt fast. I modsat fald din hånds afstand til den roterende skæreskive er for lille.



gnistdannelse. Fjern eventuelle brændbare materialer i nærheden. Der opstår gnister, når der skæres i metal.



A Brug kun den sliberen til at skære materialer, der er nævnt under "Tilsigtede brug". Ellers kan sliberen blive udsat for overbelastning.



Brug ikke beskadigede, eksede eller vibrerende skiver. Beskadigede skiver forårsager øget friktion, binding af skiven og tilbageslag.



Brug altid skæreskiver med korrekt størrelse og form af buehuller. Skæreskiver, der ikke matcher monteringsbeslaget på den afskårne sliber, vil køre excentrisk, hvilket gør, at man mister kontrollen.



Rør ikke ved skæreskiven efter brug, før den er afkølet. Skæreskiven bliver meget varm under brug.



Sørg for, at klingeafskærmningen fungerer korrekt og kan bevæge sig frit. Klem aldrig klingeafskærmningen på plads, mens den er trukket tilbage.

1. ALLGEMEIN

1.1 Symbole

Die folgenden Symbole können für die Verwendung Ihres Elektrowerkzeugs von Bedeutung sein. Bitte beachten Sie die Symbole und ihre Bedeutung. Die richtige Interpretation der Symbole hilft Ihnen, die Maschine besser und sicherer zu benutzen.



A Gefahrenbereich! Halten Sie Hände, Finger oder Arme von diesem Bereich fern.



B Tragen Sie eine Schutzbrille.



C Tragen Sie einen Gehörschutz. Lärmbelastung kann zu Hörverlust führen.



D Tragen Sie eine Staubschutzmaske.



E GEFAHR! ... weist auf eine unmittelbare Gefahr hin, die, wenn sie nicht vermieden wird, zu schweren oder sogar tödlichen Verletzungen führen kann.



F ACHTUNG! ... weist auf potenziell gefährliche Situationen hin, die, wenn sie nicht vermieden werden, zu Sachschäden führen können.

2. PRODUKTEIGENSCHAFTEN

Die Nummerierung der Produkteigenschaften bezieht sich auf die Abbildung der Maschine auf der Grafikseite.

1. Handgriff
2. Ein/Aus Schalter
3. Motor
6. Transport Sicherheitsschloss
7. Winkelanschlagbolzen
8. Ringgabelschlüssel
9. Grundplatte
10. Einziehbarer Klingenschutz
11. Spindelschloss
12. Trennscheibe*
13. Winkelanschlag
14. Einspannspindel
15. Schnellspanner
16. Spindelgriff
17. Transportgriff
18. Werkzeugspindel
19. Klemmflansch
20. Unterlegscheibe
21. Inbusschraube
22. Einrastknopf

*Das abgebildete oder beschriebene Zubehör ist nicht im Lieferumfang enthalten.



G Lesen Sie alle Sicherheitshinweise und alle Anleitungen. Die Nichtbeachtung der Warnhinweise und Anleitungen kann zu einem elektrischen Schlag, Brand und/oder schweren Verletzungen führen.

Verwendungszweck

Die Maschine ist für den stationären Einsatz bestimmt, um gerade Längs- und Querschnitte oder Gehrungsschnitte bis 45 Grad ohne den Einsatz von Wasser auszuführen.

3. MONTAGE



H Vermeiden Sie ein ungewolltes Anlaufen der Maschine. Während der Montage und bei allen Arbeiten an der Maschine darf der Netzstecker nicht mit dem Stromnetz verbunden sein.

Hinweis: Um eine sichere Handhabung zu gewährleisten, müssen die Stützen der Grundplatte 9 auf eine geeignete Unterlage (z. B. Werkbank, ebener Boden usw.) gestellt werden.

3.1 Wechseln des Werkzeugs

(siehe Abbildung A)



I Ziehen Sie vor allen Arbeiten am Elektrowerkzeug selbst den Netzstecker. Verwenden Sie nur Trennscheiben, die eine höhere maximal zulässige Drehzahl als die Leerlaufdrehzahl Ihres Elektrowerkzeugs haben. Verwenden Sie nur Trennscheiben, die den in dieser Betriebsanleitung angegebenen Kenndaten entsprechen und die nach EN 13236 geprüft und entsprechend gekennzeichnet sind.

3.2 Ausbauen der Trennscheibe

- Bringen Sie die Maschine in die Arbeitsposition (siehe "Lösen der Maschine (Arbeitsposition)"),
- Kippen Sie den einziehbaren Klingenschutz 10 bis zum Anschlag nach oben.
- Drehen Sie die Inbusschraube 21 mit dem mitgelieferten Ringgabelschlüssel 8 (Größe 16 mm) und drücken Sie gleichzeitig das Spindelschloss 11, bis es einrastet.
- Halten Sie das Spindelschloss gedrückt und schrauben Sie die Inbusschraube 21 heraus.
- Entfernen Sie die Unterlegscheibe 20 und den Klemmflansch 19.
- Entfernen Sie die Trennscheibe 12.

3.3 Einbau der Trennscheibe

Reinigen Sie bei Bedarf alle zu montierenden Teile vor dem Einbau.

- Montieren Sie das Sägeblatt so auf der Welle, dass die richtige Drehrichtung mit der auf der Säge vs. die Maschine steht.
- Montieren Sie den Klemmflansch 19, die Unterlegscheibe 20 und die Inbusschraube 21. Drücken Sie das

- Spindelschloss **11**, bis es einrastet, und ziehen Sie die Inbusschraube an. (Anzugsdrehmoment ca. 13 Nm)
- Kippen Sie den einziehbaren Klingenschutz 10 langsam nach unten.

4. BETRIEB

4.1 Transport Sicherheitsschloss

! Ziehen Sie vor allen Arbeiten am Elektrowerkzeug selbst den Netzstecker. Der Transport Sicherheitsschloss 6 ermöglicht eine einfachere Handhabung des Elektrowerkzeugs beim Transport zu verschiedenen Einsatzorten.

4.2 Freigeben der Maschine (Arbeitsposition)

- Drücken Sie den Werkzeugarm am Handgriff 1 etwas nach unten, um das Transport Sicherheitsschloss 6 zu entlasten.
- Ziehen Sie das Transport Sicherheitsschloss 6 ganz nach außen.
- Führen Sie den Werkzeugarm langsam nach oben.

Hinweis: Achten Sie beim Arbeiten darauf, dass das Transport Sicherheitsschloss nicht nach innen gedrückt wird. Andernfalls kann der Werkzeugarm nicht auf die gewünschte Tiefe abgesenkt werden.

4.3 Sichern der Maschine (Transportstellung)

- Senken Sie den Werkzeugarm ab, bis das Transport Sicherheitsschloss 6 ganz nach innen gedrückt werden kann.

5. INBETRIEBNAHME

(siehe Abbildung B)

5.1 Ein- und Ausschalten

- Zur **Inbetriebnahme** drücken Sie den Einrastknopf 22 in Richtung des Werkzeugarms. Drücken Sie dann den Ein/Aus Schalter 2 und halten Sie ihn gedrückt.

Hinweis: Aus Sicherheitsgründen kann der Ein/Aus Schalter 2 nicht gesperrt werden, sondern muss während des Betriebs gedrückt bleiben.

- Um die Maschine **auszuschalten**, lassen Sie den Ein/Aus Schalter 2 los.

6. ARBEITSANLEITUNGEN



! A Ziehen Sie vor allen Arbeiten am Elektrowerkzeug selbst den Netzstecker.

6.1 Allgemeine Schneidanleitungen

Schützen Sie die Trennscheibe vor Stößen und Schlägen. Üben Sie keinen seitlichen Druck auf die Trennscheibe aus.

Belasten Sie das Elektrowerkzeug nicht so stark, dass es zum Stillstand kommt. Ein zu hoher Vorschub mindert die Leistungsfähigkeit der Maschine erheblich und verkürzt die Lebensdauer der Trennscheibe. Verwenden Sie nur Trennscheiben, die für das zu bearbeitende Material geeignet sind.

Maximale Werkstückabmessungen mm

	0°
	120 x 120
	170 x 85

7. ALLGEMEINE ELEKTROWERKZEUG SICHERHEIT

! Warnhinweise und Anleitungen können zu einem elektrischen Schlag, Brand und/oder schweren Verletzungen führen. Bewahren Sie alle Warnhinweise und Anweisungen zum späteren Nachschlagen auf. Der Begriff "Elektrowerkzeug" in den Warnhinweisen bezieht sich auf Ihr netzbetriebenes (kabelgebundenes) Elektrowerkzeug oder Ihr batteriebetriebenes (schnurloses) Elektrowerkzeug.

7.1 Arbeitsbereich Sicherheit

- Halten Sie den Arbeitsbereich sauber und gut beleuchtet. Unübersichtliche oder dunkle Bereiche laden zu Unfällen ein.
- Betreiben Sie Elektrowerkzeuge nicht in explosionsgefährdeten Bereichen, wie z. B. in Gegenwart von brennbaren Flüssigkeiten, Gasen oder Stäuben. Elektrowerkzeuge erzeugen Funken, die den Staub oder die Dämpfe entzünden können.
- Halten Sie Kinder und Unbeteiligte fern, während Sie ein Elektrowerkzeug bedienen. Ablenkungen können dazu führen, dass Sie die Kontrolle verlieren.

7.2 Elektrische Sicherheit

- Die Stecker von Elektrowerkzeugen müssen zur Steckdose passen. Verändern Sie niemals den Stecker in irgendeiner Weise. Verwenden Sie keine Adapterstecker mit (geerdeten) Elektrowerkzeugen. Unveränderte Stecker und passende Steckdosen verringern das Risiko eines Stromschlags.

- b) **Vermeiden Sie Körperkontakt mit geerdeten Oberflächen, wie Rohren, Heizkörpern, Herden und Kühlschränken.** Es besteht ein erhöhtes Risiko eines Stromschlags, wenn Ihr Körper geerdet ist.
- c) **Setzen Sie Elektrowerkzeuge nicht Regen oder Nässe aus.** Wenn Wasser in ein Elektrowerkzeug eindringt, erhöht sich die Gefahr eines Stromschlags.
- d) **Missbrauchen Sie das Kabel nicht. Verwenden Sie das Kabel niemals zum Tragen, Ziehen oder Ausstecken des Elektrowerkzeugs. Halten Sie das Kabel von Hitze, Öl, scharfen Kanten oder beweglichen Teilen fern.** Beschädigte oder verwickelte Kabel erhöhen das Risiko eines Stromschlags.
- e) **Wenn Sie ein Elektrowerkzeug im Freien betreiben, verwenden Sie ein für den Außeneinsatz geeignetes Verlängerungskabel.** Die Verwendung eines für die Verwendung im Freien geeigneten Kabels verringert das Risiko eines Stromschlags.
- f) **Wenn der Betrieb eines Elektrowerkzeugs in einer feuchten Umgebung unvermeidlich ist, verwenden Sie einen Fehlerstromschutzschalter (GFCI) oder einen Fehlerstromschutzschalter (ELCB).** Die Verwendung eines FI-Schutzschalters oder eines FU-Schutzschalters verringert das Risiko eines Stromschlags.
- d) **Entfernen Sie vor dem Einschalten des Elektrowerkzeugs alle Einstellschlüssel oder Schraubenschlüssel.** Ein Schraubenschlüssel oder ein Schlüssel, der an einem rotierenden Teil des Elektrowerkzeugs hängen bleibt, kann zu Verletzungen führen.
- e) **Übertreiben Sie nicht.** Achten Sie stets auf einen sicheren Stand und das Gleichgewicht. Dies ermöglicht eine bessere Kontrolle des Elektrowerkzeugs in unerwarteten Situationen.
- f) **Kleiden Sie sich angemessen. Tragen Sie keine weite Kleidung oder Schmuck. Halten Sie Ihre Haare, Kleidung und Handschuhe von beweglichen Teilen fern.** Lose Kleidung, Schmuck oder lange Haare können sich in beweglichen Teilen verfangen.
- g) **Wenn Vorrichtungen für den Anschluss von Staubabsaug- und -sammelanlagen vorhanden sind, stellen Sie sicher, dass diese angeschlossen und ordnungsgemäß verwendet werden.** Die Verwendung einer Staubabsaugung kann staubbedingte Gefahren verringern.

7.4 Verwendung und Pflege des Elektrowerkzeugs

7.3 Persönliche Sicherheit

- a) **Bleiben Sie wachsam, passen Sie auf, was Sie tun, und benutzen Sie Ihren gesunden Menschenverstand, wenn Sie ein Elektrowerkzeug bedienen. Benutzen Sie ein Elektrowerkzeug nicht, wenn Sie müde sind oder unter dem Einfluss von Drogen, Alkohol oder Medikamenten stehen.** Ein Moment der Unaufmerksamkeit während. Lesen Sie alle Sicherheitshinweise und alle Anleitungen. Die Nichtbeachtung der Betriebsanleitung für Elektrowerkzeuge kann zu schweren Verletzungen führen.
- b) **Persönliche Schutzausrüstung verwenden.** Tragen Sie immer einen Augenschutz. Schutzausrüstungen wie Staubmaske, rutschfeste Sicherheitsschuhe, Schutzhelm oder Gehörschutz, die unter geeigneten Bedingungen verwendet werden, verringern die Zahl der Verletzungen.
- c) **Verhindern Sie ein unbeabsichtigtes Starten. Vergewissern Sie sich, dass der Schalter ausgeschaltet ist, bevor Sie das Gerät an die Stromquelle und/oder den Akku anschließen oder es in die Hand nehmen oder tragen.** Das Tragen von Elektrowerkzeugen mit dem Finger auf dem Schalter oder das Einschalten von Elektrowerkzeugen, bei denen der Schalter eingeschaltet ist, lädt zu Unfällen ein.
- a) **Setzen Sie das Elektrowerkzeug nicht mit Gewalt ein.** Verwenden Sie das richtige Elektrowerkzeug für Ihre Anwendung. Das richtige Elektrowerkzeug erledigt die Arbeit besser und sicherer in dem Tempo, für das es ausgelegt ist.
- b) **Verwenden Sie das Elektrowerkzeug nicht, wenn sich der Schalter nicht ein- oder ausschalten lässt.** Jedes Elektrowerkzeug, das nicht mit dem Schalter gesteuert werden kann, ist gefährlich und muss repariert werden.
- c) **Trennen Sie den Stecker von der Stromquelle und/oder den Akku vom Elektrowerkzeug, bevor Sie Einstellungen vornehmen, Zubehörteile wechseln oder Elektrowerkzeuge lagern.** Durch diese vorbeugenden Sicherheitsmaßnahmen wird das Risiko einer unbeabsichtigten Inbetriebnahme des Elektrowerkzeugs verringert.
- d) **Bewahren Sie ungenutzte Elektrowerkzeuge außerhalb der Reichweite von Kindern auf und erlauben Sie Personen, die mit dem Elektrowerkzeug oder dieser Anleitung nicht vertraut sind, nicht, das Elektrowerkzeug zu bedienen.** Elektrowerkzeuge sind in den Händen von ungeschulten Benutzern gefährlich.
- e) **Warten Sie Elektrowerkzeuge. Prüfen Sie, ob bewegliche Teile falsch ausgerichtet sind oder klemmen, ob Teile gebrochen sind und ob andere Bedingungen vorliegen, die den Betrieb des Elektrowerkzeugs beeinträchtigen könnten.**



Lassen Sie das Elektrowerkzeug bei Beschädigung vor der Verwendung reparieren. Viele Unfälle werden durch schlecht gewartete Elektrowerkzeuge verursacht.

- f) Halten Sie Schneidwerkzeuge scharf und sauber. Ordnungsgemäß gewartete Schneidwerkzeuge mit scharfen Schneiden verkleben sich seltener und sind leichter zu kontrollieren.
- g) Verwenden Sie das Elektrowerkzeug, das Zubehör, die Bits usw. gemäß dieser Anleitung und unter Berücksichtigung der Arbeitsbedingungen und der auszuführenden Arbeiten. Die Verwendung des Elektrowerkzeugs für andere als die vorgesehenen Arbeiten kann zu einer gefährlichen Situation führen.

7.5 Service

- a) Lassen Sie Ihr Elektrowerkzeug von einem qualifizierten Mechaniker reparieren, der nur identische Ersatzteile verwendet. Dadurch wird die Sicherheit des Elektrowerkzeugs gewährleistet.

8. ELEKTROWERKZEUGSPEZIFISCHE SICHERHEIT

-  **Sichern Sie das Werkstück.** Ein mit Spannvorrichtungen oder in einem Schraubstock eingespanntes Werkstück wird sicherer gehalten als von Hand.
-  **Verarbeiten Sie keine asbesthaltigen Materialien.** Asbest gilt als krebserregend.
-  **Ergreifen Sie Schutzmaßnahmen, wenn bei der Arbeit gesundheitsschädlicher, brennbarer oder explosiver Staub entstehen kann.** Beispiel: Einige Stäube gelten als krebserregend. Tragen Sie eine Staubmaske und arbeiten Sie mit einer Staub-/Späneabsaugung, wenn diese angeschlossen werden kann.
-  **Halten Sie Ihren Arbeitsplatz sauber.** Materialmischungen sind besonders gefährlich. Der Staub von Leichtmetalllegierungen kann brennen oder explodieren.
-  **Verlassen Sie niemals das Elektrowerkzeug, bevor es nicht vollständig zum Stillstand gekommen ist.** Noch laufende Schneidwerkzeuge können Verletzungen verursachen.
-  **Verwenden Sie das Elektrowerkzeug nicht mit einem beschädigten Kabel.** Berühren Sie das beschädigte Kabel nicht und ziehen Sie den Stecker aus der Steckdose, wenn das Kabel während der Arbeit beschädigt ist. Beschädigte Kabel erhöhen das Risiko eines Stromschlags.

 **A Schließen Sie Elektrowerkzeuge, die im Freien verwendet werden, über einen Fehlerstromschutzschalter (GFCI) an.**

 **Stellen Sie sich niemals auf das Elektrowerkzeug.** Schwere Verletzungen können auftreten, wenn das Elektrowerkzeug umkippt oder versehentlich mit der Trennscheibe in Berührung kommt.

 **Verwenden Sie das Elektrowerkzeug nur zum Trockenschneiden.** Wenn Wasser in ein Elektrowerkzeug eindringt, erhöht sich das Risiko eines Stromschlags.

 **Halten Sie die Hände vom Schneidbereich fern, während die Maschine läuft.** Verletzungsgefahr bei Kontakt mit der Trennscheibe.

 **Entfernen Sie niemals Schneidreste, Metallspäne usw. aus dem Schneidbereich, während die Maschine läuft.** Führen Sie den Werkzeugarm immer zuerst in die Neutralstellung zurück und schalten Sie dann die Maschine aus.

 **Führen Sie die Trennscheibe nur bei eingeschalteter Maschine gegen das Werkstück.** Ansonsten besteht die Gefahr des Rückschlags, wenn sich die Trennscheibe im Werkstück verkeilt. Betreiben Sie das Elektrowerkzeug nur, wenn der Arbeitsbereich zum Werkstück frei von Einstellwerkzeugen, Metallspänen usw. ist. Kleine Metallstücke oder andere Gegenstände, die mit der rotierenden Trennscheibe in Berührung kommen, können den Bediener mit hoher Geschwindigkeit treffen.

 **Spannen Sie das Werkstück immer fest ein.** Schneiden Sie keine Werkstücke, die zum Einspannen zu klein sind. Andernfalls ist der Abstand zwischen Ihrer Hand und der rotierenden Trennscheibe zu gering.

 **Achten Sie darauf, dass Personen nicht durch Funkenbildung gefährdet werden.** Entfernen Sie alle brennbaren Materialien in der Nähe. Beim Schneiden von Metall entstehen Funken.

 **Verwenden Sie den Trennschleifer nur zum Trennen der unter "Bestimmungsgemäße Verwendung" genannten Materialien.** Andernfalls kann es zu einer Überlastung des Trennschleifers kommen.

 **Verwenden Sie keine beschädigten, dezentrierten oder vibrierenden Trennscheiben.** Beschädigte Trennscheiben führen zu erhöhter Reibung, zum Verkleben der Trennscheibe und zu Rückschlägen.

 **Verwenden Sie immer Trennscheiben mit der richtigen Größe und Form der Bohrungen im Dorn.** Trennscheiben, die nicht zu den Befestigungselementen des Trennschleifers passen, laufen exzentrisch und verursachen einen Kontrollverlust.

 **Berühren Sie die Trennscheibe nach der Arbeit nicht, bevor sie abgekühlt ist.** Die Trennscheibe wird bei der Arbeit sehr heiß.

 **Vergewissern Sie sich, dass der Klingenschutz richtig funktioniert und sich frei bewegen lässt.** Klemmen Sie den Klingenschutz niemals im eingefahrenen Zustand ein.

1. ALLMÄNT

1.1 Symboler

Följande symboler kan vara av betydelse för användningen av ditt elverktyg. Vänligen notera symbolerna och deras betydelse. Korrekt tolkning av symbolerna hjälper dig att använda maskinen på ett bättre och säkrare sätt.



Faroområde! Håll händer, fingrar eller armar borta från detta område.



Använd skyddsglasögon.



Använd hörselskydd. Exponering för buller kan orsaka hörselnedsättning.



Använd skyddsmask mot damm.



FARA!

... uppmärksammar en omedelbar fara som, om den inte undviks, kan leda till allvarliga eller till och med livshotande skador.



OBSERVERA!

... uppmärksammar potentiellt farliga situationer som, om de inte undviks, kan leda till materiella skador.

2. PRODUKTFUNKTIONER

Numreringen av produkttegenskaperna hänvisar till bilden av maskinen på grafiksidan-

1. Handtag
2. Strömbrytare
3. Motor
6. Transportsäkerhetsspärr
7. Vinkelspärrskruvar
8. Hylsnyckel
9. Bottenplatta
10. Infällbart bladskydd
11. Spindelläs
12. Skärskiva *
13. Vinkelstopp
14. Klämspindel
15. Snabbfrigöring
16. Spindelhandtag
17. Transporthandtag
18. Verktygsspindel
19. Klämfläns
20. Bricka
21. Sexkantsskruv
22. Låsknapp

*Tillbehören som illustreras eller beskrivs ingår inte vid standardleverans.



Läs alla säkerhetsvarningar och alla instruktioner.

Underlåtenhet att följa varningar och instruktioner kan leda till elstötar, brand och/eller allvarliga personskador.

Avsedd användning

Maskinen är avsedd för stationär användning för att utföra långsgående och tvärgående raka skär eller geringsskär till 45 grader utan användning av vatten.

3. MONTERING



Undvik oavsiktlig start av maskinen. Under montering och vid allt arbete på maskinen får strömkontakten inte vara ansluten.

Notera: För att säkerställa säker hantering måste stöden till bottenplatta 9 placeras på en lämplig stödyta (t.ex. arbetsbänk, plant golv osv.).

3.1 Ändra verktyget

(se figur A)



A Koppla ur strömkontakten innan något arbete utförs på själva elverktyget. Använd endast skärskivor som har en högre maximal tillåten hastighet än elverktygets nollbelastningshastighet. Använd endast skärskivor som motsvarar de karakteristiska data som anges i denna bruksanvisning och som kontrolleras enligt EN 13236 och med korrekt märkning.

3.2 Ta bort skärskivan

- Placera maskinen i arbetsläge, (se "Frikoppla maskinen (arbetsläge)"),
- Luta det infällbara bladskyddet 10 uppåt mot stoppet.
- Vrid sexkantsskruven 21 med den medföljande skiftnyckeln 8 (storlek 16 mm) och tryck samtidigt på spindelläset 11 tills det låser.
- Håll spindelläset intryckt och skruva loss sexkantsskruven 21.
- Ta bort brickan 20 och klämflänsen 19.
- Ta bort skärskivan 12.

3.3 Montera skärskivan

Rengör vid behov alla delar som ska monteras innan du installerar.

- Montera sågbladet på axeln så att rätt rotationsriktning motsvarar vad som anges på sågen vs. maskinen står.
- Montera klämflänsen 19, brickan 20 och insexskruven 21. Tryck på spindelläset 11 tills det låser och dra åt insexskruven. (Åtdragningsmoment ca 13 Nm)
- Långsamt luta det infällbara bladskyddet 10 nedåt.

4. DRIFT

4.1 Transportsäkerhetslås



Koppla ur strömkontakten innan något arbete utförs på själva elverktyget. Transportsäkerhets-spärren 6 möjliggör enklare hantering av elverktyget vid transport till olika arbetsplatser.

4.2 Frikoppling av maskinen (arbetsläge)

- Tryck verktygsarmen något nedåt vid handtaget 1 för att frigöra belastningen på transportsäkerhetsspärren 6.
- Dra transportsäkerhetsspärren 6 helt utåt.
- För verktygsarmen långsamt uppåt.

Notera: När du arbetar ska du vara uppmärksam på att transportsäkerhetsspärren inte trycks inåt. I annat fall kan inte verktygsarmen sänkas till önskat djup.

4.3 Säkring av maskinen (transportläge)

- Sänk ner verktygsarmen tills transportsäkerhetsspärren 6 kan tryckas helt inåt.

5. STARTA DRIFT

(se figur B)

5.1 Slå på och av

- För att **starta driften**, tryck på låsknappen 22 i verktygsarmens riktning. Tryck sedan på På/Av-knappen 2 och håll den intryckt.

Obs: Av säkerhetsskäl kan inte On/Off-brytaren 2 låsas på utan måste förbli intryckt under drift.

- För att **stänga av** maskinen, släpp On/Off-brytaren 2.

6. ARBETSINSTRUKTIONER



! A Koppla ur strömkontakten innan något arbete utförs på elverkytet.

6.1 Allmänna skärinstruktioner

Skydda skärskivan mot slag och stötar. Utsätt inte skärskivan för sidotryck.

Överansträng inte elverkytet så mycket att det stannar. Överdriven påfrestning minskar maskinens prestanda avsevärt och förkortar skärskivans livslängd. Använd endast skärskivor som är lämpliga för det material som ska bearbetas.

Maximala arbetsstyckets mått mm

	0°
	120 x 120
	170 x 85

7. ALLMÄN SÄKERHET FÖR ELVERKTYG

! Varningar och instruktioner kan leda till elstöt, brand och/eller allvarliga personskador. Spara alla varningar och instruktioner för framtida behov. Termen "elverktyg" i varningarna avser ditt nätdrivna (nätanslutna) elverktyg eller batteridrivna (sladdlösa) elverktyg.

7.1 Säkerhet på arbetsplatsen

- Håll arbetsområdet rent och väl upplyst.** Röriga eller mörka områden leder oftare till olyckor.
- Använd inte elverktyg på platser med lättantändlig omgivning, till exempel i närvaro av brandfarliga vätskor, gaser eller damm.** Elverktyg skapar gnistor som kan antända damm eller ångor.
- Håll barn och åskådare borta när du använder ett elverktyg.** Distractioner kan leda till att du tappar kontrollen.

7.2 Elsäkerhet

- Verktygspluggarna måste matcha uttaget.** Modifiera aldrig kontakten på något sätt. Använd inga adapterpluggar med jordade elverktyg. Omodifierade pluggar och matchande uttag minskar risken för elstöt.
- Undvik kroppskontakt med jordade ytor, såsom rör, element, spisar och kylskåp.** Det finns en ökad risk för elstöt om din kropp är jordad eller jordad.
- Utsätt inte elverktyg för regn eller fukt.** Vatten i elverkytet ökar risken för elstöt.
- Utsätt inte sladden för felanvändning.** Använd aldrig sladden för att bära, dra eller koppla ur elverkytet. Håll sladden borta från värme, olja, vassa kanter eller rörliga delar. Skadade eller trassliga sladdar ökar risken för elstöt.

- e) När du använder ett elverktyg utomhus, använd en förlängningssladd som är lämplig för utomhusbruk. Användning av en sladd lämplig för utomhusbruk minskar risken för elstötar.
- f) Om manövrering av elverktyg på fuktig plats är oundviklig, använd jordfelsbrytare (GFCI) eller jordfelsbrytare (ELCB). Användning av en GFCI eller en ELCB minskar risken för elstötar.

7.3 Personlig säkerhet

- a) Var uppmärksam, se vad du gör och använd sunt förnuft när du använder ett elverktyg. Använd inte elverktyg när du är trött eller påverkad av droger, alkohol eller läkemedel. Ett ögonblick av uppmärksamhet medan Läs alla säkerhetsvarningar och alla instruktioner. Underlåtenhet att följa instruktioner för hantering av elverktyg kan leda till allvarliga personskador.
- b) Använd personlig skyddsutrustning. Använd alltid ögonskydd. Skyddsutrustning såsom ansiktsmask, halkfria skyddsskor, skyddshjälm eller hörselskydd när situationen kräver kommer att minska personskador.
- c) Förhindra oavsiktlig start. Se till att strömbrytaren är i avstängt läge innan du ansluter till strömkällan och/eller batteripaketet, plockar upp eller bär verktyget. Att bära elverktyg med fingret på strömbrytaren, eller bära elverktyg i drift ökar risken för olyckor.
- d) Ta bort eventuell justeringsnyckel eller skiftnyckel innan du slår på elverktyget. En skiftnyckel eller en nyckel som sitter kvar på en roterande del av elverktyget kan leda till personskador.
- e) Sträck dig inte för långt. Stå alltid stadigt för att bibehålla balansen. Detta möjliggör bättre kontroll av elverktyget i oväntade situationer.
- f) Använd lämpliga kläder. Bär inte löst sittande kläder eller smycken. Håll hår, kläder och handskar borta från rörliga delar. Lösa kläder, smycken eller långt hår kan fastna i rörliga delar.
- g) Om anordningar finns för anslutning av dammsugnings- och uppsamlingsanläggningar, se till att dessa är anslutna och används korrekt. Användning av dammuppsamling kan minska dammrelaterade risker.

7.4 Användning och skötsel av elverktyget

- a) Tvinga inte elverktyget. Använd rätt elverktyg för din uppgift. Rätt elverktyg gör jobbet bättre och säkrare med den hastighet som det är konstruerat för.

b) Använd inte elverktyget om strömbrytaren inte slår på eller av det. Alla elverktyg som inte kan kontrolleras med av/på-knappen är farliga och måste repareras.

c) Koppla bort kontakten från strömkällan och/eller batteripaketet från elverktyget innan du gör några justeringar, byter tillbehör eller stavar undan elverktyget. Sådana förebyggande säkerhetsåtgärder minskar risken för oavsiktlig start av elverktyget.

d) Förvara elverktyg utom räckhåll för barn och låt inte personer som inte är bekanta med elverktyget eller dessa instruktioner använda det. Elverktyg är farliga i händerna på utbildade användare.

e) Underhållning av elverktyg. Kontrollera om rörliga delar är felaktigt inställda eller kärvar, om delar går sönder eller något annat som kan påverka elverktygets funktion. Om verktyget är skadat ska det repareras före användning. Många olyckor orsakas av dåligt underhållna elverktyg.

f) Håll skärverktygen skarpa och rena. Korrekt underhållna skärverktyg med skarpa skärtytor är mindre benägna att kärva och är lättare att kontrollera.

g) Använd elverktyg, tillbehör, verktygsbitar etc. i enlighet med dessa instruktioner, med beaktande av arbetsförhållandena och det arbete som ska utföras. Användning av elverktyget för andra arbetsmoment än de avsedda kan leda till en farlig situation.

7.5 Service

- a) Låt ditt elverktyg servas av en kvalificerad reparatör som endast använder identiska reservdelar. Detta säkerställer att elverktygets säkerhet upprätthålls.

8. ELVERKTYGSSPECIFIK SÄKERHET

 **Säkra arbetsstycket.** Ett arbetsstycke som är fastspänt med fastspänningsanordningar eller i ett skruvstäd hålls säkrare än för hand.

 **Arbeta inte med material som innehåller asbest.** Asbest anses vara cancerframkallande.

 **Vidta skyddsåtgärder när damm kan utvecklas under arbete.** Det kan vara skadligt för hälsa, brandfarligt eller explosivt. Exempel: Vissa typer av damm anses vara cancerframkallande. Använd skyddsmask och arbeta med damm/flisutsug när det går att ansluta.

 **Håll din arbetsplats ren.** Blandningar av material är särskilt farliga. Damm från lätta legeringar kan brinna eller explodera.

 **Lämna aldrig elverktyget innan det har stannat helt.** Skärverktyg som fortfarande körs kan orsaka skador.

 **Använd inte elverktyg med en skadad sladd.** Vidrör inte den skadade sladden och dra stickkontakten ur vägguttaget när sladden skadas under arbetet. Skadade sladdar ökar risken för elstötar.

 **Anslut elverktyg som används oskyddade utomhus via en jordfelsbrytare (GFCI).**

 **Stå aldrig på elverktyget.** Allvarliga skador kan uppstå när elverktyget välter eller om du oavsiktligt kommer i kontakt med skärskivan.

 **Använd elverktyget endast för torrskäring.** Vatten som tränger in i ett elverktyg ökar risken för elstötar.

 **Håll händerna borta från skärområdet medan maskinen är i drift.** Risk för personskador vid kontakt med skärskivan.

 **Ta aldrig bort skärrester, metallspån etc. från skärområdet medan maskinen är igång.** För alltid tillbaka verktygsarmen till neutralläget och stäng sedan av maskinen.

 **Styr skärskivan mot arbetsstycket endast när maskinen är påslagen.** Annars finns det risk för rekyl när skärskivan fastnar i arbetsstycket. Använd elverktyget endast när arbetsområdet till arbetsstycket är fritt från justeringsverktyg, metallflis, etc. Små metallbitar eller andra föremål som kommer i kontakt med den roterande skärskivan kan träffa operatören med hög hastighet.

 **Kläm alltid fast arbetsstycket ordentligt.** Skär inte arbetsstycken som är för små för att klämmas fast. Då är avståndet mellan din hand och den roterande skärskivan för litet.

 **Var uppmärksam på att personer inte utsätts för fara genom gnistbildning.** Ta bort eventuella brandfarliga material i närheten. Gnistor utvecklas vid skärning av metall.

 **Använd endast kapsågen för de skärmaterial som nämns under "Avsedd användning".** Annars kan kapsågen utsättas för överbelastning.

 **Använd inte skadade, ocentrerade eller vibrerande skärskivor.** Skadade skärskivor ger ökad friktion, skärskivan kan kärva och risk för rekyl.

 **Använd alltid skärskivor med rätt storlek och form av arborhål.** Skärskivor som inte matchar monteringsdetaljerna på kapsågen kommer att gå ojämnt, vilket orsakar kontrollsvårigheter.

 **Vidrör inte skärskivan efter arbete innan den har svalnat.** Skärskivan blir mycket varm under arbetet.

 **Se till att klingskyddet fungerar korrekt och kan röra sig fritt.** Kläm aldrig fast klingskyddet när det är indraget.

1. INFORMACJE OGÓLNE

1.1 Symbole

Poniższe symbole mogą być istotne podczas użytkowania elektronarzędzia. Proszę zapoznać się z symbolami i ich znaczeniem. Prawidłowa interpretacja symboli pomoże lepiej i bezpieczniej korzystać z urządzenia.



Strefa zagrożenia! W tym miejscu nie wolno trzymać rąk, palców ani ramion



Nosić okulary ochronne.



Stosować środki ochrony słuchu. Narażenie na hałas może spowodować utratę słuchu.



Nosić maskę przeciwpyłową.



NIEBEZPIECZEŃSTWO!

... zwraca uwagę na bezpośrednie niebezpieczeństwo, które może doprowadzić do ciężkich, a nawet śmiertelnych obrażeń ciała, jeśli nie uda się go uniknąć.



UWAGA!

... zwraca uwagę na potencjalnie niebezpieczne sytuacje, które mogą doprowadzić do szkód materialnych, jeśli nie uda się ich uniknąć.

2. CECHY PRODUKTU

Numeracja cech produktu odnosi się do ilustracji maszyny na stronie z rysunkami.

1. Uchwyt
2. Włącznik
3. Silnik
6. Blokada bezpieczeństwa do transportu
7. Śruby ograniczające kąt
8. Klucz oczkowy
9. Płyta bazowa
10. Wysuwana osłona ostrza
11. Blokada wałka
12. Tarcza tnąca *
13. Ogranicznik kątowy
14. Wałek dociskający
15. Mechanizm szybkiego uwalniania
16. Uchwyt wałka
17. Uchwyt do transportu
18. Wałek narzędzia
19. Kołnierz zaciskowy
20. Podkładka
21. Śruba z łbem sześciokątnym
22. Przycisk blokady

*Przedstawione lub opisane akcesoria nie są zawarte w standardowej dostawie.



Przeczytaj wszystkie ostrzeżenia dotyczące bezpieczeństwa i wszystkie instrukcje. Nieprze-

estrzeganie ostrzeżeń i instrukcji może spowodować porażenie prądem, pożar i/lub poważne obrażenia ciała.

Przeznaczenie

Maszyna przeznaczona jest do użytku stacjonarnego, do wykonywania cięć prostych wzdłuż i w poprzek oraz cięć ukośnych do 45 stopni bez użycia wody.

3. MONTAŻ



Zabezpieczyć przed przypadkowym uruchomieniem maszyny. Podczas montażu i wszystkich prac przy maszynie wtyczka sieciowa nie może być podłączona do sieci elektrycznej.

Uwaga: Aby zapewnić bezpieczną obsługę, podpory płyty bazowej 9 muszą być umieszczone na odpowiedniej powierzchni nośnej (np. stół warsztatowy, płytka i równa podłoga itp.).

3.1 Wymiana narzędzia

(patrz rysunek A)



A Przed przystąpieniem do jakiegokolwiek prac przy elektronarzędziu należy wyciągnąć wtyczkę zasilania. Stosować wyłącznie tarcze tnące, których maksymalna dopuszczalna prędkość obrotowa jest wyższa niż prędkość obrotowa narzędzia bez obciążenia. Stosować wyłączanie tarcze tnące zgodnie ze specyfikacją podaną w niniejszej instrukcji obsługi, które spełniają wymagania normy EN 13236 i są odpowiednio oznakowane.

3.2 Wymowianie tarczy tnącej

- Ustawić maszynę w pozycji roboczej, (patrz „Odblokowanie maszyny (pozycja robocza)”;
- Odchylić wysuwaną osłonę ostrza 10 do góry do oporu.
- Obrócić śrubę z łbem sześciokątnym 21 za pomocą dołączonego klucza oczkowego 8 (rozmiar 16 mm) i jednocześnie wcisnąć blokadę wałka 11 aż do zablokowania.
- Przytrzymać wciśniętą blokadę wałka i odkręcić śrubę z łbem sześciokątnym 21.
- Zdjąć podkładkę 20 i kołnierz zaciskowy 19.
- Wyjąć tarczę tnącą 12.

3.3 Instalacja tarczy tnącej

W razie potrzeby przed montażem należy oczyścić wszystkie elementy do zamontowania.

- Zamontować brzeszczot na wale w taki sposób, aby właściwy kierunek obrotów odpowiadał wskazaniom na piłce vs. maszyna stoi.
- Zamontować kołnierz mocujący 19, podkładkę 20 i śrubę z łbem sześciokątnym 21. Wcisnąć blokadę wałka 11 aż do zablokowania i dokręcić śrubę z łbem sześciokątnym. (Moment dociskowy, ok. 13 Nm)
- Powoli odchylić wysuwaną osłonę ostrza 10 w dół.

4. EKSPLOATACJA

4.1 Blokada bezpieczeństwa do transportu

! A Przed przystąpieniem do jakichkolwiek prac przy elektronarzędziu należy wyciągnąć wtyczkę zasilania. Blokada zabezpieczająca do transportu 6 ułatwia przenoszenie elektronarzędzia podczas transportu.

4.2 Odblokowanie maszyny (pozycja robocza)

- Pchnąć ramię narzędzia za pomocą uchwytu 1 nieco w dół, aby zwolnić blokadę zabezpieczającą do transportu 6 do wewnątrz. W przeciwnym razie ramię narzędzia nie może całkowicie na zewnątrz.
- Przesunąć ramię narzędzia powoli do góry.

Uwaga: Podczas pracy należy zwrócić uwagę, aby blokada zabezpieczająca do transportu nie była wciśnięta do wewnątrz. W przeciwnym razie ramię narzędzia nie może zostać opuszczone na żądaną głębokość.

4.3 Zabezpieczenie maszyny (pozycja do transportu)

- Opuszcza ramię narzędzia do momentu, aż blokada zabezpieczająca do transportu 6 może zostać całkowicie wciśnięta do środka

5. ROZPOCZĘCIE PRACY

(patrz rysunek B)

5.1 Włączanie i wyłączenie

- Aby **rozpocząć pracę**, należy przesunąć przycisk blokujący 22 w kierunku ramienia narzędzia. Następnie nacisnij i przytrzymaj włącznik 2.

Uwaga: Ze względów bezpieczeństwa włącznik 2 nie można zablokować; musi on być wciśnięty podczas pracy.

- Aby **wyłączyć** maszynę, zwolnij włącznik 2.

6. INSTRUKCJE PRACY

! Przed przystąpieniem do jakichkolwiek prac przy elektronarzędziu należy wyciągnąć wtyczkę zasilania.



6.1 Ogólne instrukcje dotyczące cięcia

Należy chronić tarczę tnącą przed uderzeniami i wstrząsami. Nie narażać tarczy tnącej na boczny nacisk.

Nie obciążać elektronarzędzia do takiego stopnia, że przestaje pracować. Nadmierne podawanie materiału znacznie zmniejsza wydajność maszyny i skracają żywotność

tarczy tnącej. Używaj tarcz tnących, które są odpowiednie do obrabianego materiału.

Maksymalne wymiary obrabianego przedmiotu mm

	0° 120 x 120
	170 x 85

7. OGÓLNE ZASADY BEZPIECZEŃSTWA PRACY Z ELEKTRONARZĘDZIAMI

! Mogą spowodować porażenie prądem, pożar i/ lub poważne obrażenia. Zachowaj wszystkie ostrzeżenia i instrukcje do wykorzystania w przyszłości. Termin „elektronarzędzie” w ostrzeżeniach odnosi się do elektronarzędzi zasilanych z sieci (przewodowych) lub zasilanych z akumulatora (beprzewodowych).

7.1 Bezpieczeństwo w miejscu pracy

a) Miejsce pracy powinno być czyste i dobrze oświetlone. Nieuporządkowane i źle oświetlone miejsca sprzyjają wypadkom.

b) Nie należy używać elektronarzędzi w środowisku zagrożonym wybuchem, np. w obecności łatwopalnych cieczy, gazów lub pyłów. Elektronarzędzia wytwarzają iskry, które mogą spowodować zapłon pyłu lub oparów.

c) Dzieci i osoby postronne nie mogą przebywać w pobliżu pracującego elektronarzędzia. Rozproszenie uwagi może spowodować utratę kontroli nad urządzeniem.

7.2 Zasady bezpieczeństwa dotyczące elektryczności

a) Wtyczki elektronarzędzia muszą pasować do gniazdka. Nie wolno w żaden sposób modyfikować wtyczki. Nie należy używać przejściówek z uzmiennionymi elektronarzędziami. Niezmodyfikowane wtyczki i dopasowane gniazda zmniejszą ryzyko porażenia prądem.

b) Unikać kontaktu z uzmiennionymi powierzchniami, takimi jak rury, kaloryfery i lodówki. Uziemienie ciała powoduje zwiększone ryzyko porażenia prądem.

- c) Nie wystawiać elektronarzędzi na działanie deszczu lub wilgoci. Woda przedostająca się do elektronarzędzia zwiększa ryzyko porażenia prądem.
- d) Z przewodem należy się obchodzić ostrożnie. Nie wolno używać przewodu do przenoszenia, ciągnięcia lub odłączania narzędzia elektrycznego. Trzymać przewód z dala od źródeł ciepła, oleju, ostrych krawędzi lub ruchomych części. Uszkodzone lub splątane przewody zwiększają ryzyko porażenia prądem.
- e) Podczas korzystania z elektronarzędziem na zewnątrz należy stosować przedłużacz odpowiedni do użytku na zewnątrz. Korzystanie z przewodu przystosowanego do pracy na zewnątrz zmniejsza ryzyko porażenia prądem.
- f) Jeżeli trzeba korzystać z elektronarzędzia w wilgotnym miejscu, należy użyć przerywacza obwodu ziemnozwarciowego (GFCI) lub wyłącznika różnicowoprądowego (ELCB). Stosowanie GFCI lub ELCB zmniejsza ryzyko porażenia prądem.

7.3 Ochrona osobista

- a) Podczas obsługi elektronarzędzia zachowaj czujność, uważaj na to, co robisz i zachowaj zdrowy rozsądek. Z elektronarzędzi nie mogą korzystać osoby zmęczone, będące pod wpływem narkotyków, alkoholu lub leków. Chwila nieuwagi podczas. Przeczytaj wszystkie ostrzeżenia dotyczące bezpieczeństwa i wszystkie instrukcje. Nieprzestrzeganie instrukcji obsługi elektronarzędzi może spowodować poważne obrażenia ciała.
- b) Stosować środki ochrony indywidualnej. Należy zawsze nosić okulary ochronne. Sprzęt ochronny, taki jak maska przeciwpyłowa, antypoślizgowe buty, kask ochronny, środki ochrony słuchu zapobiegną urazom.
- c) Zapobiegać przypadkowemu uruchomieniu. Przed podłączeniem do źródła zasilania i/lub akumulatora, podniesieniem lub przenoszeniem narzędzia należy upewnić się, że włącznik jest w pozycji wyłączonej. Przenoszenie elektronarzędzi z palcem na włączniku lub zasilanie elektronarzędzi z włączonym włącznikiem powoduje wypadki.
- d) Przed włączeniem elektronarzędzia należy usunąć z niego wszelkie klucze. Klucz lub klin pozostawiony w obracającej się części elektronarzędzia może spowodować obrażenia ciała.
- e) Zachować odpowiednią postawę. Podczas pracy należy zachować właściwą postawę i równowagę. Umożliwia to lepszą kontrolę nad elektronarzędziem w nieoczekiwanych sytuacjach.

- f) Nosić odpowiednie ubranie. Nie należy nosić luźnej odzieży ani biżuterii. Włosy, ubrania i rękawice należy chronić przed ruchomymi częściami. Luźne ubrania, biżuteria i długie włosy mogą zaplątać się w ruchome części.
- g) Jeśli dostępne są urządzenia do podłączania instalacji odpylających i zbierających, należy sprawdzić, czy są one podłączone i właściwie użytkowane. Stosowanie odpylania może zmniejszyć zagrożenia związane z pyłem.

7.4 Użytkowanie i pielęgnacja elektronarzędzi

- a) Nie używać nadmiernej siły podczas pracy z elektronarzędziem. Do danej pracy należy używać odpowiedniego elektronarzędzia. Odpowiednie elektronarzędzie wykona pracę lepiej i bezpieczniej w tempie, do którego zostało zaprojektowane.
- b) Nie należy używać elektronarzędzia, jeśli włącznik nie działa prawidłowo. Elektronarzędzie, którego nie można kontrolować za pomocą włącznika, jest niebezpieczne i musi zostać naprawione.
- c) Przed przystąpieniem do regulacji, wymiany akcesoriów lub przechowywania elektronarzędzia należy odłączyć je od źródła zasilania i/lub akumulatora. Takie środki bezpieczeństwa zmniejszają ryzyko przypadkowego uruchomienia elektronarzędzia.
- d) Nieużywane elektronarzędzia należy przechowywać w miejscu niedostępnym dla dzieci i nie pozwalać na obsługę elektronarzędzia przez osoby nieobeznane z elektronarzędziami lub tą instrukcją. Elektronarzędzia są niebezpieczne w rękach nieprzeszkolonych użytkowników.
- e) Konserwacja elektronarzędzi. Sprawdzić czy ruchome części nie są przesunięte lub zablokowane, czy nie są pęknięte oraz czy nie występują inne warunki, które mogą wpłynąć na działanie elektronarzędzia. Jeśli narzędzie jest uszkodzone, należy je naprawić przed użytkowaniem. Nieodpowiednia konserwacja elektronarzędzi jest przyczyną wielu wypadków.
- f) Narzędzia do cięcia powinny być ostre i czyste. Prawidłowo konserwowane narzędzia tnące są mniej podatne na blokowanie i łatwiej je kontrolować.
- g) Elektronarzędzia, osprzęt, noże tokarskie itp. należy używać zgodnie z niniejszą instrukcją, uwzględniając warunki pracy i rodzaj wykonywanej pracy. Używanie elektronarzędzia do czynności niezgodnych z przeznaczeniem może prowadzić do niebezpiecznych sytuacji.

7.5 Serwis

- a) Narzędzie powinno być serwisowane przez wykwalifikowanego serwisanta z użyciem wyłącznie identycznych części zamiennych. Zapewni to bezpieczeństwo użytkowania elektronarzędzia.

8. ZASADY BEZPIECZEŃSTWA PRACY Z ELEKTRONARZĘDZIAMI

 **Zabezpieczyć obrabiany przedmiot.** Obrabiany przedmiot należy zamocować za pomocą urządzeń zaciskowych lub w imadle

 **Nie należy obrabiać przedmiotów zawierających azbest.** Azbest jest uważany za rakotwórczy.

 **Podjąć środki ochronne, jeżeli podczas pracy może powstać pył, który jest szkodliwy dla zdrowia, palny lub wybuchowy.** Przykład: Niektóre pyły są uważane za rakotwórcze. Należy nosić maskę przeciwpyłową i, jeśli to możliwe, pracować z odciąganiem pyłu/wiórów.

 **Utrzymuj swoje miejsce pracy w czystości.** Mieszanki materiałów są szczególnie niebezpieczne. Pył ze stopów lekkich może się palić i eksplodować

 **Nie wolno odchodzić od elektronarzędzia przed jego całkowitym zatrzymaniem.** Wciąż pracujące narzędzia tnące mogą powodować obrażenia.

 **Nie używaj elektronarzędzia z uszkodzonym przewodem.** Nie dotykać uszkodzonego podczas pracy przewodu i, jeśli to możliwe, wyciągnąć wtyczkę z gniazdka. Uszkodzone przewody zwiększają ryzyko porażenia prądem.

 **Narzędzia elektryczne używane na otwartej przestrzeni należy podłączyć do wyłącznika różnicowo-prądowego (GFCI).**

 **Nie wolno stawać na elektronarzędziu.** W przypadku przewrócenia się elektronarzędzia lub kontaktu z tarczą tnącą może dojść do poważnych obrażeń.

 **Elektronarzędzie należy stosować wyłącznie do cięcia na sucho.** Woda wnika do elektronarzędzia zwiększa ryzyko porażenia prądem.

 **Podczas pracy maszyny ręce należy trzymać z dala od miejsca cięcia.** Niebezpieczeństwo zranienia w wyniku kontaktu z tarczą tnącą.

 **Nigdy nie usuwaj odpadów z cięcia, metalowych wiórów itp. z miejsca cięcia podczas pracy maszyny.** Przed wyłączeniem maszyny należy najpierw ustawić ramię narzędzia w powrotem w pozycji neutralnej.

 **Tarczę tnącą należy prowadzić po obrabianym przedmiocie tylko wtedy, gdy maszyna jest włączona.** W przeciwnym razie istnieje niebezpieczeństwo, że tarcza tnąca zaklinuje się w obrabianym przedmiocie i dojdzie do odbicia. Elektronarzędzie należy uruchamiać tylko wtedy, gdy w miejscu pracy nie ma żadnych narzędzi do regulacji, metalowych wiórów itp. Małe kawałki metalu lub inne przedmioty, kiedy zetkną się z obracającą się tarczą tnącą, mogą uderzyć operatora z dużą prędkością.

 **Obrabiany przedmiot musi być zawsze mocno zamocowany.** Nie należy ciąć przedmiotów, które są zbyt małe do zamocowania. W tym przypadku odstęp od dłoni do obracającej się tarczy tnącej jest zbyt mały.

 **Należy uważać, aby osoby w pobliżu nie były narażone na iskry.** Usunąć wszelkie materiały palne znajdujące się w pobliżu. Podczas cięcia metalu powstają iskry.

 **Szlifierkę kątową należy używać tylko do cięcia materiałów wymienionych w punkcie „Użytkowanie zgodne z przeznaczeniem”.** W przeciwnym razie szlifierka może być narażona na przeciążenie.

 **Nie używać uszkodzonych, niewyśrodkowanych lub wibrujących tarcz tnących.** Uszkodzone tarcze tnące powodują zwiększone tarcie, blokowanie tarczy tnącej i odbicia..

 **Należy zawsze używać tarcz tnących o odpowiednim rozmiarze i kształcie otworów na wałek.** Tarcze tnące, które nie pasują do mocowania na szlifierce kątovej, będą wychylać się na boki, co spowoduje utratę kontroli nad maszyną.

 **Nie dotykać tarczy tnącej po pracy, zanim nie stygnie.** Podczas pracy tarcza tnąca bardzo się nagrzewa.

 **Upewnij się, że ostona ostrza działa prawidłowo i może się bez przeszkód poruszać.** Nie zaciskać ostony ostrza w pozycji schowanej.

1. ÁLTALÁNOS TÁJÉKOZTATÓ

1.1 Jelölések

Az alábbi jelöléseknek jelentőségük lehet a szerszámgép használata szempontjából. Jegyezze meg a jelöléseket és azok jelentését. A jelölések helyes értelmezése segít a gép jobb és biztonságosabb használatában.



A – Veszélyes terület! Tartsa távol a kezeit, ujjait vagy karjait ettől a területtől.



Viseljen védőszemüveget.



Viseljen hallásvédőt. A zajnak való kitettség halláskárosodást okozha



Viseljen porvédő maszkot.



VESZÉLY!

... közvetlen veszélyhelyzetre hívja fel a figyelmet, amely – ha nem kerül el – súlyos vagy akár életveszélyes sérülést okozhat.



FIGYELEM!

... potenciális veszélyhelyzetre hívja fel a figyelmet, amely – ha nem kerül el – anyagi kárt okozhat.

2. TERMÉKJELLEMZŐK

A termékjellemzők számozása a gépet ábrázoló oldalra vonatkozik.

1. Fogantyú
2. Be/kikapcsológomb
3. Motor
6. Szállítási biztonsági zár
7. Szögbeállító csavarok
8. Csillagkulcs
9. Alaplemez
10. Visszahúzható pengevédő
11. Tengelyzár
12. Vágótárcsa*
13. Szögbeállító
14. Befogó
15. Gyorskioldó
16. Befogókar
17. Szállító fogantyú
18. Szerszámtengely
19. Rögzítő karima
20. Alátét
21. Hatlapfejű belső kulcsnyílású csavar
22. Rögzítőgomb

*Az illusztrált vagy leírt tartozékok nem képezik részét az alap kivitelnek.



Olvasson el minden biztonsági figyelmeztetést és utasítást. A figyelmeztetések és utasítások be nem

tartása áramütést, tüzet és/vagy súlyos sérülést okozhat.

Rendeltetészerű használat

A gépet álló helyzetben történő használatra tervezték, víz használata nélküli hosszirányú és keresztirányú egyenes vágásokra, illetve gérvágásokra 45 fokig.

3. ÖSSZESZERELÉS



Kerülje a gép véletlen elindítását. Az összeszerelés és a gépen végzett egyéb munkák során a hálózati csatlakozó ne legyen csatlakoztatva.

Megjegyzés: A biztonságos kezelés érdekében az alaplemez (9) támaszait megfelelő tartófelületre kell helyezni (pl. munkapad, vízszintes padló stb).

3.1 Az eszköz átállítása

(lásd az A. ábrát)



Mielőtt bármilyen munkát végezne magán a szerszámgépen, húzza ki a hálózati csatlakozót.

Csak olyan vágótárcsákat használjon, amelyek maximálisan megengedhető sebessége nagyobb, mint a szerszám üresjárati sebessége. Csak olyan vágótárcsákat használjon, amelyek megfelelnek a jelen használati utasításban megadott jellemzőknek, és amelyeket az EN 13236 szabványnak megfelelően ellenőriztek, és megfelelő jelöléssel láttak el.

3.2 A vágótárcsa eltávolítása

- Állítsa a gépet munkapozícióba (lásd „A gép kioldása (munkapozíció)” részt).
- Döntse meg a visszahúzható pengevédőt (10) felfelé, az ütközőig.
- Fordítsa el a hatlapfejű belső kulcsnyílású csavart (21) a mellékelt 16 mm-es csillagkulccsal (8), és ezzel egyidejűleg nyomja meg a tengelyzárat (11), amíg az be nem reteszselődik.
- Tartsa lenyomva a tengelyzárat, és csavarja ki a hatlapfejű belső kulcsnyílású csavart (21).
- Távolítsa el az alátétet (20) és a rögzítő karimát (19).
- Távolítsa el a vágótárcsát (12).

3.3 A vágótárcsa behelyezése

Ha szükséges, szerelés előtt tisztítson meg minden felszerelendő alkatrészt.

- Szerelje fel a fűrészlapot a tengelyre úgy, hogy a megfelelő forgásirány megfeleljen a fűrészzen jelzetnek vs. a gép áll.
- Szerelje fel a rögzítő karimát (19), az alátétet (20) és a hatlapfejű belső kulcsnyílású csavart (21). Nyomja meg a tengelyzárat (11), amíg be nem reteszselődik, és húzza meg a hatlapfejű belső kulcsnyílású csavart. (Meghúzás nyomaték kb. 13 Nm)
- Lassan döntse lefelé a visszahúzható pengevédőt (10).

4. MŰKÖDTETÉS

4.1 Szállítási biztonsági zár

! Mielőtt bármilyen munkát végezne magán a szerszámgépen, húzza ki a hálózati csatlakozót. A szállítási biztonsági zár (6) megkönnyíti a szerszámgép kezelését a különböző munkaterületekre történő szállításkor.

4.2 A gép kioldása (munkapozíció)

- Nyomja a szerszámkart kissé lefelé a fogantyú (1) segítségével, hogy tehermentesítse a szállítási biztonsági zárat (6).
- Húzza ki teljesen a szállítási biztonsági zárat (6).
- Lassan irányítsa felfelé a szerszámkart.

Megjegyzés: Munka közben ügyeljen arra, hogy a szállítási biztonsági zárat ne nyomja befelé. Ellenkező esetben a szerszámkar nem ereszhető le a kívánt mélységig.

4.3 A gép rögzítése (szállítási pozíció)

- Lower the tool arm until the transport safety-lock 6 can Engedje le a szerszámkart, amíg a szállítási biztonsági zár (6) teljesen be nem nyomható.

5. AZ ÜZEMELTETÉS INDÍTÁSA

(lásd a B. ábrát)

5.1 Be- és kikapcsolás

- A működtetéshez nyomja meg a rögzítőgombot (22) a szerszámkar felé. Ezután nyomja meg a Be/kikapcsológombot (2), és tartsa lenyomva.

Megjegyzés: Biztonsági okokból a Be/kikapcsológomb (2) nem rögzíthető, működtetés közben folyamatosan nyomva kell tartani.

- A gép kikapcsolásához engedje el a Be/kikapcsológombot (2).

6. UTASÍTÁSOK A MUNKA VÉGZÉSHEZ



! Mielőtt bármilyen munkát végezne magán a szerszámgépen, húzza ki a hálózati csatlakozót.

6.1 Általános utasítások a vágáshoz

Védje a vágótárcsát az ütésektől és egyéb behatásoktól. Ne tegye ki a vágótárcsát oldalirányú nyomásnak.

Ne terhelje meg olyan erősen a szerszámgépet, hogy az megálljon. A túlzott adagolás jelentősen csökkenti a gép teljesítményét, és lerövidíti a vágótárcsa élettartamát. Csak olyan vágótárcsákat használjon, amelyek alkalmasak a megmunkálandó anyaghoz.

A munkadarab maximális méretei mm-ben

	0°
	120 x 120
	170 x 85

7. A SZERSZÁMGÉPEK ÁLTALÁNOS BIZTONSÁGA

! A figyelmeztetések és utasítások be nem tartása áramütést, tüzet és/vagy súlyos sérülést okozhat. Órizzon meg az összes figyelmeztetést és utasítást a későbbiekre. A figyelmeztetésekben szereplő „szerszámgép” kifejezés hálózatról működtetett (vezetékes) vagy akkumulátoros (vezeték nélküli) szerszámgépre is vonatkozhat.

7.1 A munkaterület biztonsága

- a) Tartsa a munkaterületet tisztán, és legyen megfelelően megvilágítva. A szűfolt vagy sötét területek balesetveszélyesek.
- b) Ne működtesse a szerszámgépeket robbanásveszélyes környezetben, például gyúlékony folyadékok, gázok vagy por jelenlétében. A szerszámgépek használata során szikra keletkezhet, amely meggyújthatja a port vagy a füstöt.
- c) Gyermekek és a közelben tartózkodó személyek nem mehetnek a szerszámgép közelébe annak működtetése közben. A zavaró tényezők miatt elveszítheti az irányítást.

7.2 Elektromos biztonság

- a) A szerszámgépek csatlakozóinak illeszkedniük kell a csatlakozóaljzathoz. Soha ne módosítsa a csatlakozót semmilyen módon. Ne használjon adapterdugót földelt szerszámgépekhez. A nem módosított csatlakozók és a megfelelő aljzatok csökkentik az áramütés kockázatát.
- b) Kerülje a test érintkezését a földelt felületekkel, például csövekkel, radiátorokkal, tűzhelyekkel és hűtőszekrényekkel. Fokozott az áramütés veszélye, ha a teste földelt.
- c) Ne tegye ki a szerszámgépeket esőnek vagy nedvességnek. A szerszámgépbe kerülő víz növeli az áramütés kockázatát.
- d) A kábelt kizárólag a rendeltetésének megfelelően használja. Soha ne használja az eszköz szállításához vagy a hálózati csatlakozó kihúzására, és ne húzza

ennél fogva. A kábelt tartsa távol a hőtől, olajtól, éles peremektől vagy mozgó alkatrészekről. A sérült vagy összegabalyodott vezetékek növelik az áramütés kockázatát.

- e) Ha a szerszámgépet a szabadban üzemelteti, használjon kültéri használatra alkalmas hosszabbító kábelt. A kültéri használatra alkalmas kábel csökkenti az áramütés kockázatát.
- f) Ha a szerszámgép nedves helyen történő üzemeltetése elkerülhetetlen, használjon áram-védőkapcsolót (Fi relé) vagy földzárlat-megszakítót. Ezek használata csökkenti az áramütés kockázatát.

7.3 Személyes biztonság

- a) Legyen éber, figyeljen oda arra, amit csinál, és alkalmazza a józan ítélőképességét a szerszámgép működtetése közben. Ne használjon szerszámgépet, ha fáradt, vagy ha kábítószert, alkoholt vagy gyógyszer hatása alatt áll. Egy pillanatnyi figyelmetlenség. Olvasson el minden biztonsági figyelmeztetést és utasítást. A kéziszerszámok használati utasításainak be nem tartása súlyos személyi sérülést okozhat.
- b) Használjon egyéni védőeszközöket. Mindig viseljen szemvédő eszközt. A körülményeknek megfelelő védőfelszerelések, mint például a porvédő maszk, a csúszásmentes munkavédelmi cipő, a védősisak vagy a hallásvédő használata csökkenti a személyi sérüléseket.
- c) Akadályozza meg a gép véletlen elindulását. Mielőtt csatlakoztatná az áramforráshoz és/vagy az akkumulátortelephez, felemelnie vagy vinné a szerszámot, győződjön meg róla, hogy a kapcsoló kikapcsolt állásban van. Balesetveszélyes, ha úgy mozgatja a szerszámgépeket, hogy az ujjja a kapcsolón van, vagy bekapcsolt állapotban helyezi azokat feszültség alá.
- d) A szerszámgép bekapcsolása előtt távolítsa el minden beállító szerszámot vagy csavarkulcsot. A gép forgó alkatrészén hagyott csavarkulcs vagy más szerszám személyi sérülést okozhat.
- e) Ne nyúljon túl magasra. Mindig legyen meg a szükséges stabilitás és egyensúly. Ez elősegíti a szerszámgép jobb irányítását váratlan helyzetek esetén.
- f) Öltözzön megfelelően. Ne viseljen bő ruházatot vagy ékszereket. Haja, ruházata és kesztyűje ne érintkezzen a mozgó alkatrészekkel. A bő ruha, az ékszerek vagy a hosszú haj beakadhatnak a mozgó alkatrészekbe.

- g) Ha porelszívó és -gyűjtő berendezések csatlakoztatására szolgáló eszközök állnak rendelkezésre, gondoskodjon ezek csatlakoztatásáról és megfelelő használatáról. A porgyűjtő használata csökkentheti a porral kapcsolatos veszélyeket.

7.4 A szerszámgép használata és karbantartása

- a) Ne erőltesse a szerszámgépet. Használja a célnak megfelelő szerszámgépet. A megfelelő szerszámgép jobban és biztonságosabban végzi el a munkát olyan sebességgel, amilyenre tervezték.
- b) Ne használja a szerszámgépet, ha a kapcsoló nem kapcsolja azt be vagy ki. Minden olyan szerszámgép veszélyes, amely nem vezérelhető a kapcsolóval, és ezeket meg kell javítani.
- c) Mielőtt bármilyen beállítást végezne, tartozékot cserélne vagy eltenné a szerszámot, húzza ki a csatlakozót az áramforrásból és/vagy vegye ki az akkumulátortelepet. Az ilyen megelőző biztonsági intézkedések csökkentik a szerszámgép véletlen elindításának kockázatát.
- d) A nem használt szerszámgépeket tartsa távol a gyerekektől, és ne engedje, hogy az eszközt vagy a jelen utasításokat nem ismerő személyek működtessék azt. A szerszámgépek képzetlen felhasználók kezében veszélyt jelentenek.
- e) A szerszámgépek karbantartása Nézze át, hogy a mozgó részeknél nincs-e helytelen beállítás, elakadás vagy törött alkatrész, valamint ellenőrizzen minden egyéb olyan körülményt, amely befolyásolhatja a szerszámgép működését. Ha a szerszámgép sérült, használat előtt javíttassa meg. A nem megfelelően karbantartott szerszámgépek sok balesetet okoznak.
- f) A vágószerszámokat tartsa élesen és tisztán. Az éles vágóélekkel rendelkező, megfelelően karbantartott vágószerszámoknál kevésbé valószínű az elakadás, és könnyebben irányíthatók is.
- g) A szerszámgépet, a tartozékokat, a fejeket, betéteket stb. a jelen utasításoknak megfelelően használja, figyelembe véve a munkakörülményeket és az elvégzendő feladatot. A szerszámgép rendeltetésétől eltérő használata veszélyes helyzetet eredményezhet.

7.5 Szervizelés

- a) A szerszámgépet kizárólag azonos cserealkatrészeket használó, szakképzett javítószemélyzetel szervizeltesse. Így a szerszámgép garantáltan biztonságos marad.

8. A SZERSZÁMGÉPEK BIZTONSÁGA

 **Rögzítse a munkadarabot.** A szorítóeszközökkel tartott vagy satuba fogott munkadarab biztonságosabban rögzített, mint ha csak kézi erővel fognák.

 **Ne dolgozzon azbeszttartalmú anyagokkal.** Az azbeszt rákkeltőnek minősül.

 **Tegyen óvintézkedéseket, ha munka közben olyan por keletkezhet, amely ártalmas az egészségre, gyúlékony vagy robbanásveszélyes.** Példa: Egyes porok rákkeltőnek minősülnek. Viseljen porvédő maszkot, és használjon por-/forgácselzívót, ha ez megoldható.

 **Tartsa tisztán a munkahelyét.** A különböző anyagok keverékei különösen veszélyesek. A könnyű ötvözetekből származó por éghet vagy felrobbanhat.

 **Soha ne hagyja ott a szerszámgépet, amíg az teljesen meg nem áll.** A még működésben lévő vágószerszámok sérülést okozhatnak.

 **Ne használjon olyan szerszámgépet, aminek sérült a vezetéke.** Ne érintse meg a sérült kábelt, és húzza ki a csatlakozót a konnektorból, ha a kábel munka közben megsérül. A sérült kábelek növelik az áramütés kockázatát.

 **! Szabadban használt szerszámgépeknél használjon áram-védőkapcsolót.**

 **! Soha ne álljon a szerszámgépre.** A szerszámgép felborulása vagy a vágótárcsával való véletlen érintkezés súlyos sérüléseket okozhat.

 **A szerszámgépet csak száraz vágáshoz használja.** A szerszámgépbe jutó víz növeli az áramütés kockázatát.

 **! Tartsa távol a kezeit a vágási területtől, amíg a gép működik.** Sérülésveszély áll fenn, ha hozzáér a vágótárcsához.

 **Soha ne távolítsa el a vágási maradókat, fémforgácsokat stb. a vágási területről, amíg a gép működik.** Először mindig állítsa vissza a szerszámkart üres állásba, majd kapcsolja ki a gépet.

 **A vágótárcsát csak akkor vezesse a munkadarabhoz, ha a gép be van kapcsolva.** Ellenkező esetben fennáll a visszaütés veszélye, amikor a vágótárcsa beékelődik a munkadarabba. A szerszámgépet csak akkor használja, ha a munkaterületen, a munkadarab közelében nincsenek beállító szerszámok, fémforgácsok stb. A forgó vágótárcsával érintkező kis fémdarabok vagy egyéb tárgyak eltárolhatják a kezelőt. nagy sebességgel.

 **Mindig szorosan rögzítse a munkadarabot.** Ne vágjon olyan munkadarabokat, amelyek túl kicsik a rögzítéshez. Ellenkező esetben a keze és a forgó vágótárcsa közötti távolság túl kicsi lesz.

 **! Ügyeljen arra, hogy a szikrázás miatt senki ne kerüljön veszélybe.** Távolítson el minden éghető anyagot a közelből. Fém vágásakor szikrák keletkeznek.

 **! A vágó- és csiszológépet csak a „Rendeltetésszerű használat” részben említett anyagokhoz használja.** Ellenkező esetben a gépet túlterhelés érheti.

 **! Ne használjon sérült, kimozdult vagy rezgő vágótárcsákat.** A sérült vágótárcsák megnövekedett súrlódást okozhatnak, a vágótárcsa beakadhat vagy visszaüthet.

 **! Mindig megfelelő méretű és alakú vágótárcsákat használjon, a megfelelő furattal.** Az olyan vágótárcsák, amelyek nem illeszkednek megfelelően a vágó- és csiszológép szerelvényeihez, excentrikusan fognak működni, ami az irányíthatóság elvesztését okozza.

 **! Ne érintse meg a vágótárcsát a munka végeztével, amíg az le nem hűlt.** A vágótárcsa működés közben nagyon felforrósodik.

 **! Győződjön meg arról, hogy a pengevédő megfelelően működik, és szabadon tud mozogni.** Soha ne rögzítse a pengevédőt, amikor az visszahúzott állapotban van.

1. GENERALIDADES

1.1 Símbolos

Los siguientes símbolos pueden tener significado para el uso de su herramienta eléctrica. Por favor, tome nota de los símbolos y su significado. La correcta interpretación de los símbolos le ayudará a utilizar mejor la máquina y de una manera más segura.



¡Zona de peligro! Mantenga las manos, los dedos o los brazos alejados de esta zona.



Use gafas de seguridad.



Use protección auditiva. La exposición al ruido puede provocar pérdida de audición.



Use un respirador antipolvo.



PELIGRO

Llama la atención sobre un peligro inmediato que, en el supuesto de no evitarse, puede provocar lesiones graves o, incluso, mortales.



ATENCIÓN

... llama la atención sobre situaciones potencialmente peligrosas que, en el supuesto de no evitarse, pueden provocar desperfectos materiales.

2. CARACTERÍSTICAS DEL PRODUCTO

La numeración de las características del producto se refiere a la ilustración de la máquina en la página de gráficos.

1. Mango
2. Interruptor de encendido/apagado
3. Motor
6. Cerradura de seguridad de transporte
7. Pernos de tope angular
8. Llave de tubo
9. Placa base
10. Protector de cuchilla retráctil
11. Cierre de eje
12. Disco de corte *
13. Tope de ángulo
14. Husillo de sujeción
15. Liberación rápida
16. Mango del husillo
17. Asa de transporte
18. Husillo de la herramienta
19. Brida de sujeción
20. Arandela
21. Tornillo de cabeza hexagonal
22. Botón de bloqueo

*Los accesorios mostrados o descritos no se incluyen como entrega ordinaria.



Lea todas las advertencias de seguridad y todas las instrucciones. El incumplimiento de las advertencias e instrucciones puede provocar descargas eléctricas, incendios o lesiones graves.

Uso previsto

La máquina está diseñada para uso estacionario para realizar cortes longitudinales y transversales rectos o cortes de inglete a 45 grados sin usar agua.

3. MONTAJE



Evite el arranque accidental de la máquina.

Durante el montaje y para todos los trabajos en la máquina, el enchufe de alimentación no debe estar conectado a la red eléctrica.

Nota: Para garantizar una manipulación segura, los restos de la placa base 9 deben ponerse sobre una superficie de soporte adecuada (por ejemplo, un banco de trabajo, suelo recto, etc.).

3.1 Cambio de la herramienta

(véase la figura A)



Antes de cualquier trabajo en la herramienta eléctrica en sí, quite el enchufe de la red.

Utilice solo discos de corte cuya velocidad máxima permitida sea más alta que la velocidad sin carga de su herramienta eléctrica. Utilice únicamente discos de corte que correspondan a los datos característicos indicados en estas instrucciones de funcionamiento y que estén verificados de acuerdo con la norma EN 13236 y marcados adecuadamente.

3.2 Extracción del disco de corte

- Ponga la máquina en la posición de trabajo (consulte "Liberación de la máquina (posición de trabajo)"),
- Incline el protector de la cuchilla retráctil 10 hacia arriba hasta el tope.
- Gire el tornillo de cabeza hexagonal 21 con la llave de tubo 8 (tamaño 16 mm) incluida y, al mismo tiempo, presione el bloqueo del husillo 11 hasta que se enganche.
- Mantenga presionado el bloqueo del husillo y desenrosque el tornillo de cabeza hexagonal 21.
- Quite la arandela 20 y la brida de sujeción 19.
- Quite el disco de corte 12.

3.3 Instalación del disco de corte

Si es necesario, limpie todas las piezas que vaya a montar antes de la instalación.

- Montar la hoja de sierra en el eje de forma que el sentido de giro correcto corresponda al indicado en la sierra vs. la máquina está de pie.
- Monte la brida de sujeción 19, la arandela 20 y el tornillo de cabeza hexagonal 21. Presione el bloqueo del husillo 11 hasta que se enganche y apriete el tornillo de cabeza

hexagonal. (Par de apriete aprox. 13 Nm)
- Incline lentamente el protector de la cuchilla retráctil 10 hacia abajo.

4. FUNCIONAMIENTO

4.1 Cerradura de seguridad de transporte

! Antes de cualquier trabajo en la herramienta eléctrica en sí, quite el enchufe de la red. El bloqueo de seguridad de transporte 6 permite un uso más sencillo de la herramienta eléctrica cuando se transporta a varios lugares de trabajo.

4.2 Liberación de la máquina (posición de trabajo)

- Empuje el brazo de la herramienta un poco hacia abajo por el mango 1 para liberar la carga en el bloqueo de seguridad de transporte 6.
- Tire de la cerradura de seguridad de transporte 6 completamente hacia afuera.
- Lleve el brazo de la herramienta lentamente hacia arriba.

Nota: Cuando trabaje, preste atención a que el bloqueo de seguridad del transporte no quede empujado hacia adentro. De lo contrario, el brazo de la herramienta no se puede bajar a la profundidad requerida.

4.3 Fijación de la máquina (posición de transporte)

- Baje el brazo de la herramienta hasta que el bloqueo de seguridad de transporte 6 pueda empujarse totalmente hacia adentro.

5. INICIO DE LA OPERACIÓN

(véase la figura B)

5.1 Encendido y apagado

- Para iniciar el funcionamiento, presione el botón de bloqueo 22 en la dirección del brazo de la herramienta. A continuación, pulse el interruptor de encendido/apagado 2 y manténgalo pulsado.

Nota: por razones de seguridad, el interruptor de encendido/apagado 2 no se puede bloquear, pero debe permanecer pulsado durante el funcionamiento.

- Para apagar la máquina, suelte el interruptor de encendido/apagado 2.

6. INSTRUCCIONES DE TRABAJO



! Antes de cualquier trabajo en la herramienta eléctrica en sí, quite el enchufe de la red.

6.1 Instrucciones generales de corte

Proteja el disco de corte contra impactos y golpes. No someta el disco de corte a una presión lateral.

No fuerce la herramienta eléctrica con tanta fuerza como para que se detenga. Una alimentación excesiva reduce considerablemente la capacidad de rendimiento de la máquina y acorta la vida útil del disco de corte. Utilice únicamente discos de corte que sean adecuados para el material en el que vaya a trabajar.

Dimensiones máximas de la pieza mm

	0°
	120 x 120
	170 x 85

7. SEGURIDAD GENERAL DE LA HERRAMIENTA ELÉCTRICA

! Advertencias e instrucciones pueden provocar descargas eléctricas, incendios o lesiones graves. Guarde todas las advertencias e instrucciones para futuras consultas. El término "herramienta eléctrica" en las advertencias se refiere a su herramienta eléctrica (con cable) alimentada por la red eléctrica o herramienta eléctrica (inalámbrica) alimentada por batería.

7.1 Seguridad del área de trabajo

- Mantenga el área de trabajo limpia y bien iluminada.**
Las zonas desordenadas u oscuras favorecen los accidentes.
- No utilice herramientas eléctricas en atmósferas explosivas, como en presencia de líquidos, gases o polvo inflamables.** Las herramientas eléctricas producen chispas que pueden inflamar el polvo o los vapores.
- Mantenga a los niños y transeúntes alejados cuando utilice una herramienta eléctrica.** Si se distrae, puede perder el control.

7.2 Seguridad eléctrica

- a) **Los enchufes de la herramienta eléctrica deben coincidir con la toma de corriente.** Nunca modifique el enchufe de ninguna manera. No utilice enchufes adaptadores con herramientas eléctricas con toma de tierra. Los enchufes no modificados y los enchufes compatibles reducirán el riesgo de descarga eléctrica.
- b) **Evite el contacto del cuerpo con superficies con conexión a tierra o masa, como tuberías, radiadores, estufas y frigoríficos.** Existe un mayor riesgo de descarga eléctrica si su cuerpo está conectado a tierra o masa.
- c) **No exponga las herramientas eléctricas a la lluvia o a condiciones de humedad.** Si entra agua en una herramienta eléctrica aumentará el riesgo de descarga eléctrica.
- d) **No haga un mal uso del cable. Nunca utilice el cable para transportar, tirar o desenchufar la herramienta eléctrica. Mantenga el cable alejado del calor, el aceite, los bordes cortantes o las partes móviles.** Los cables dañados o enredados aumentan el riesgo de descarga eléctrica.
- e) **Cuando utilice una herramienta eléctrica al aire libre, use un alargador adecuado para uso al aire libre.** El uso de un cable adecuado para utilización en exteriores reduce el riesgo de descarga eléctrica.
- f) **Si es inevitable el uso de una herramienta eléctrica en un lugar húmedo, utilice un interruptor de circuito con toma a tierra (GFCI) o un interruptor de cortocircuito de fuga a tierra (ELCB).** El uso de un GFCI o un ELCB reduce el riesgo de descarga eléctrica.

7.3 Seguridad personal

- a) **Manténgase alerta, preste atención a lo que está haciendo y aplique el sentido común al utilizar una herramienta eléctrica. No use una herramienta eléctrica cuando esté cansado o bajo la influencia de drogas, alcohol o medicamentos.** Cualquier falta de atención mientras Lea todas las advertencias de seguridad y todas las instrucciones. Si no sigue las normas de las herramientas eléctricas en funcionamiento puede sufrir lesiones personales graves.
- b) **Utilice equipo de protección personal.** Siempre use protección para los ojos. Un equipo de protección como una máscara contra el polvo, calzado de seguridad antideslizante, casco o protección auditiva utilizados para las condiciones apropiadas reducirá las lesiones personales.

- c) **Evite arrancarla accidentalmente. Asegúrese de que el interruptor esté en la posición de apagado antes de conectarlo a la fuente de alimentación o a la batería, recoger o transportar la herramienta.** Llevar las herramientas eléctricas con el dedo en el interruptor o activar las herramientas eléctricas que tienen el interruptor encendido puede provocar accidentes.
- d) **Quite cualquier llave de ajuste o llave antes de encender la herramienta eléctrica.** Una llave inglesa o una llave que quede unida a una parte giratoria de la herramienta eléctrica puede provocar lesiones personales.
- e) **No se extralimite. Mantenga los pies bien colocados y el equilibrio en todo momento.** Esto permite un mejor control de la herramienta eléctrica en situaciones inesperadas.
- f) **Lleve ropa apropiada. No lleve ropa suelta ni joyas. Mantenga el pelo, la ropa y los guantes alejados de las partes móviles.** La ropa suelta, las joyas o el pelo largo pueden quedar atrapados en las partes móviles.
- g) **Si se proporcionan dispositivos para la conexión de las instalaciones de extracción y recogida de polvo, asegúrese de que estén conectados y se utilicen correctamente.** El uso de la recogida de polvo puede reducir los peligros relacionados con este.

7.4 Uso y cuidado de la herramienta eléctrica







- a) **No fuerce la herramienta eléctrica. Utilice la herramienta eléctrica correcta para su aplicación.** La herramienta eléctrica correcta hará el trabajo mejor y más seguro a la velocidad para la que está diseñada.
- b) **No utilice la herramienta eléctrica si el interruptor no la enciende o apaga.** Cualquier herramienta eléctrica que no pueda controlarse con el interruptor es peligrosa y debe repararse.
- c) **Desconecte el enchufe de la fuente de alimentación o la batería de la herramienta eléctrica antes de realizar cualquier ajuste, cambiar accesorios o guardar herramientas eléctricas.** Estas medidas preventivas de seguridad reducen el riesgo de arranque accidental de la herramienta eléctrica.
- d) **Guarde las herramientas eléctricas que no estén en uso fuera del alcance de los niños y no permita que personas que no estén familiarizadas con la herramienta eléctrica o estas instrucciones utilicen la herramienta eléctrica.** Las herramientas eléctricas son peligrosas en manos de usuarios no capacitados.

- e) **Mantener las herramientas eléctricas. Compruebe si las piezas móviles no están bien alineadas o están atascadas, si hay piezas rotas o cualquier otra situación que pueda afectar el funcionamiento de la herramienta eléctrica. Si está dañada, haga reparar la herramienta eléctrica antes de usarla.** Muchos accidentes son provocados por herramientas eléctricas mal mantenidas.
- f) **Mantenga las herramientas de corte afiladas y limpias.** Las herramientas de corte adecuadamente mantenidas con bordes de corte afilados tienen menos probabilidad de atascarse y son más fáciles de controlar.
- g) **Utilice la herramienta eléctrica, accesorios, brocas, etc. siguiendo estas instrucciones, teniendo en cuenta las condiciones de trabajo y el trabajo a realizar.** El uso de la herramienta eléctrica para operaciones diferentes a las previstas podría dar lugar a una situación peligrosa.

7.5 Revisión

- a) **Haga que la revisión de su herramienta eléctrica se lleve a cabo por un técnico calificado utilizando solo piezas de repuesto idénticas.** Esto garantizará que se mantenga la seguridad de la herramienta eléctrica.

8. SEGURIDAD ESPECÍFICA DE LA HERRAMIENTA ELÉCTRICA

-  **Sujete la pieza de trabajo.** Una pieza de trabajo sujeta con dispositivos de sujeción o en un tornillo de banco se mantiene más segura que con la mano.
-  **No trabaje con materiales que contengan amianto.** El amianto se considera cancerígeno.
-  **Tome medidas de protección cuando pueda formarse polvo durante el trabajo que sea perjudicial para la salud, combustible o explosivo.** Ejemplo: Algunos polvos se consideran cancerígenos. Use una máscara antipolvo y trabaje con extracción de polvo/virutas cuando se pueda conectar.
-  **Mantenga su lugar de trabajo limpio.** Las mezclas de materiales son especialmente peligrosas. El polvo de las aleaciones ligeras puede quemarse o explotar.
-  **No deje la herramienta eléctrica hasta que se haya detenido por completo.** Las herramientas de corte que todavía están en funcionamiento pueden causar lesiones.
-  **No utilice la herramienta eléctrica con un cable dañado.** No toque el cable dañado y tire del enchufe de la toma de corriente cuando el cable esté dañado

mientras trabaja. Los cables dañados aumentan el riesgo de descarga eléctrica.

-  **Conecte las herramientas eléctricas que se utilizan al aire libre a través de un interruptor de circuito con toma de tierra (GFCI).**

-  **Nunca se ponga de pié sobre la herramienta eléctrica.** Puede sufrir lesiones graves si la herramienta eléctrica se vuelca o si entra en contacto accidentalmente con el disco de corte

-  **Utilice la herramienta eléctrica solo para corte en seco.** interruptor de cortocircuito de fuga a tierra aumenta el riesgo de descarga eléctrica.

-  **Mantenga las manos alejadas del área de corte mientras la máquina esté en funcionamiento.** Peligro de lesión al entrar en contacto con el disco de corte.

-  **Nunca retire los restos de corte, virutas de metal, etc. del área de corte mientras la máquina esté en funcionamiento.** Siempre dirija el brazo de la herramienta a la posición neutra primero y luego apague la máquina.

-  **Dirija el disco de corte hacia la pieza de trabajo solo cuando la máquina esté encendida.** De lo contrario, existe el peligro de retroceso si el disco de corte se queda encajado en la pieza de trabajo. Utilice la herramienta eléctrica solo cuando el área de trabajo de la pieza de trabajo esté libre de herramientas de ajuste, astillas de metal, etc. Las pequeñas piezas de metal u otros objetos que entran en contacto con el disco de corte giratorio pueden golpear al operador a una gran velocidad.

-  **Sujete siempre con firmeza la pieza de trabajo.** No corte piezas de trabajo que sean demasiado pequeñas para sujetarlas. De lo contrario, la distancia de su mano al disco de corte giratorio es demasiado pequeña.

-  **Preste atención a que las personas no se expongan a un riesgo de chispas.** Retire cualquier material combustible de las proximidades. Se producen chispas al cortar metal.

-  **Utilice la amoladora cortada solo para cortar los materiales indicados en "Uso previsto".** De lo contrario, la amoladora cortada puede sufrir una sobrecarga.

-  **No utilice discos de corte dañados, no centrados o que vibren.** Los discos de corte dañados causan un aumento de la fricción, la unión del disco de corte y el retroceso.

-  **Utilice siempre discos de corte del tamaño y forma correctos de los orificios del husillo.** Los discos de corte que no sean compatibles con el equipo informático de montaje de la amoladora de corte funcionarán excéntricamente, lo que causará una pérdida de control.

 **No toque el disco de corte después de trabajar hasta que no se haya enfriado.** El disco de corte se calienta mucho durante el trabajo.

 **Asegúrese de que el protector de la cuchilla funcione correctamente y pueda moverse libremente.** Nunca sujete el protector de la cuchilla en su lugar mientras está retraído.

1. INFORMAZIONI GENERALI

1.1 Simboli

I seguenti simboli possono essere significativi per l'uso del vostro utensile elettrico. Tenere conto dei simboli e del loro significato. La corretta interpretazione dei simboli vi aiuterà ad utilizzare la macchina nel modo migliore e più sicuro.



Zona pericolosa! Tenere le mani, le dita o le braccia lontane da questa zona.



Indossare occhiali di sicurezza.



Indossare protezioni per l'udito. L'esposizione al rumore può causare la perdita dell'udito.



Indossare un respiratore antipolvere.



PERICOLO!

... richiama l'attenzione su un pericolo immediato che, se non viene evitato, potrebbe causare infortuni gravi o perfino mortali.



ATTENZIONE!

... attira l'attenzione su potenziali situazioni di pericolo che, se non vengono evitate, possono causare danni alle cose.

2. CARATTERISTICHE DEL PRODOTTO

La numerazione delle caratteristiche del prodotto si riferisce all'illustrazione della macchina nella pagina dei disegni.

1. Maniglia
2. Interruttore di accensione/spengimento
3. Motore
6. Blocco di sicurezza per il trasporto
7. Bulloni di arresto angolare
8. Chiave a percussione
9. Piastra di base
10. Protezione lama retrattile
11. Fermo del mandrino
12. Disco di taglio*
13. Arresto angolare
14. Mandrino di bloccaggio
15. Rilascio rapido
16. Manico del mandrino
17. Maniglia per il trasporto
18. Mandrino portautensili
19. Flangia di fissaggio
20. Rondella
21. Vite a esagono incassato
22. Pulsante di blocco

*Gli accessori illustrati o descritti non sono inclusi nella consegna standard.



Leggere tutte le avvertenze di sicurezza e tutte le istruzioni. La mancata osservanza delle avvertenze e delle istruzioni può essere causa di scosse elettriche, incendi e/o lesioni gravi.

Uso previsto

La macchina è destinata all'uso stazionario per eseguire tagli rettilinei longitudinali e trasversali, o tagli obliqui a 45 gradi senza l'uso di acqua.

3. MONTAGGIO



Evitare l'avvio involontario della macchina. Durante il montaggio e per tutti i lavori sulla macchina, la spina di alimentazione non deve essere collegata alla rete elettrica.

Nota: Per garantire una manipolazione sicura, i supporti della piastra di base 9 devono essere appoggiati su un piano di appoggio adeguato (es. banco da lavoro, pavimento piano, ecc.).

3.1 Cambio dell'utensile

(vedere figura A)



A. Prima di qualsiasi intervento sull'utensile elettrico stesso, staccare la spina di alimentazione.

Utilizzare solo dischi di taglio con una velocità massima consentita superiore alla velocità a vuoto del proprio utensile elettrico. Utilizzare solo dischi di taglio che corrispondano ai dati caratteristici riportati in queste istruzioni per l'uso e che siano controllati secondo la norma EN 13236 e contrassegnati in modo appropriato.

3.2 Rimozione del disco di taglio

- Mettere la macchina in posizione di lavoro (vedere "Sblocco della macchina (posizione di lavoro)").
- Inclinare la protezione lama retrattile 10 verso l'alto fino all'arresto.
- Ruotare la vite a esagono incassato 21 con la chiave a percussione 8 (misura 16 mm) in dotazione e contemporaneamente premere il fermo del mandrino 11 fino allo scatto.
- Tenere premuto il fermo del mandrino e svitare la vite a esagono incassato 21.
- Rimuovere la rondella 20 e la flangia di fissaggio 19.
- Rimuovere il disco di taglio 12.

3.3 Installazione del disco di taglio

Se necessario, pulire tutte le parti da montare prima dell'installazione.

- Montare la lama della sega sull'albero in modo tale che il corretto senso di rotazione corrisponda a quanto indicato sulla sega vs. la macchina è in piedi.

- Montare la flangia di fissaggio **19**, la rondella **20** e la vite a esagono incassato **21**. Premere il fermo del mandrino **11** fino all'innesto e serrare la vite a esagono incassato. (Coppia di serraggio ca. 13 Nm)
- Inclinare lentamente la protezione lama retrattile **10** verso il basso.

4. FUNZIONAMENTO

4.1 Blocco di sicurezza per il trasporto

! Prima di qualsiasi intervento sull'utensile elettrico stesso, staccare la spina di alimentazione. Il blocco di sicurezza per il trasporto **6** consente una più facile manipolazione dell'utensile elettrico durante il trasporto in vari luoghi di lavoro.

4.2 Sblocco della macchina (Posizione di lavoro)

- Spingere leggermente il braccio dell'utensile verso il basso tramite la maniglia **1** per rilasciare il carico sul blocco di sicurezza per il trasporto **6**.
- Tirare completamente il blocco di sicurezza per il trasporto **6** verso l'esterno.
- Guidare lentamente il braccio dell'utensile verso l'alto.

Nota: Durante il lavoro, prestare attenzione che il blocco di sicurezza per il trasporto non sia spinto verso l'interno. Altrimenti il braccio dell'utensile non può essere abbassato alla profondità richiesta.

4.3 Bloccaggio della macchina (posizione di trasporto)

- Abbassare il braccio dell'utensile finché il blocco di sicurezza per il trasporto **6** può essere spinto completamente verso l'interno.

5. MESSA IN FUNZIONE

(vedere figura B)

5.1 Accensione e spegnimento

- Per la messa in funzione, premere il pulsante di blocco **22** nella direzione del braccio dell'utensile. Quindi premere l'interruttore di accensione/spegnimento **2** e tenerlo premuto.

Nota: Per motivi di sicurezza, l'interruttore di accensione/spegnimento **2** non può essere bloccato ma deve rimanere premuto durante il funzionamento.

- Per spegnere la macchina, rilasciare l'interruttore di accensione/spegnimento **2**.

6. ISTRUZIONI DI LAVORO



! Prima di qualsiasi intervento sull'utensile elettrico stesso, staccare la spina di alimentazione.

6.1 Istruzioni generali per il taglio

Proteggere il disco di taglio da urti e impatti. Non sottoporre il disco di taglio a pressioni laterali.

Non sforzare l'utensile elettrico a tal punto da provocarne l'arresto. Un avanzamento eccessivo riduce notevolmente le prestazioni della macchina e riduce la durata del disco di taglio. Utilizzare solo dischi di taglio adatti al materiale da lavorare.

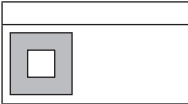
Dimensioni massime pezzo mm

	0°
	120 x 120
	170 x 85

7. SICUREZZA GENERALE DEGLI UTENSILI ELETTRICI

! Avvertenze e istruzioni possono comportare scosse elettriche, incendi e/o lesioni gravi. Conservare tutte le avvertenze e le istruzioni per riferimento futuro. Il termine "utensile elettrico" nelle avvertenze si riferisce al vostro utensile elettrico alimentato tramite rete (con cavo) o alimentato a batteria (senza fili).

7.1 Sicurezza dell'area di lavoro

- Mantenere l'area di lavoro pulita e ben illuminata. Le aree disordinate o scure provocano incidenti.
- Non utilizzare gli utensili elettrici in atmosfere esplosive, ad esempio in presenza di liquidi, gas o polveri infiammabili. Gli utensili elettrici creano scintille che possono incendiare la polvere o i fumi.
- Tenere lontani i bambini e i presenti durante l'utilizzo di un utensile elettrico. Le distrazioni possono far perdere il controllo.

7.2 Sicurezza elettrica

- Le spine degli utensili elettrici devono corrispondere alla presa. Non modificare mai la spina in alcun modo. Non utilizzare spine adattatrici con utensili elettrici collegati a terra (con messa a terra). Le spine non modificate e le prese corrispondenti ridurranno il rischio di scosse elettriche.

- b) **Evitare il contatto del corpo con superfici collegate a terra o messe a terra, come tubi, radiatori, cucine e frigoriferi.** C'è un rischio maggiore di scosse elettriche se il corpo è collegato a terra o messo a terra.
- c) **Non esporre gli utensili elettrici alla pioggia o all'umidità.** L'ingresso di acqua in un utensile elettrico aumenterà il rischio di scosse elettriche.
- d) **Non abusare del cavo. Non utilizzare mai il cavo per trasportare, tirare o scollegare l'utensile elettrico. Tenere il cavo lontano da fonti di calore, olio, spigoli vivi o parti mobili.** I cavi danneggiati o aggrovigliati aumentano il rischio di scosse elettriche.
- e) **Quando si utilizza un utensile elettrico all'aperto, utilizzare una prolunga adatta per l'uso all'aperto.** L'impiego di un cavo adatto per uso esterno riduce il rischio di scosse elettriche.
- f) **Se è inevitabile azionare un utensile elettrico in un luogo umido, utilizzare un interruttore differenziale (ground fault circuit interrupter, GFCI) o un interruttore di dispersione verso terra (earth leakage circuit breaker, ELCB).** L'uso di un GFCI o di un ELCB riduce il rischio di scosse elettriche.

7.3 Sicurezza personale

- a) **Prestare attenzione, osservare quello che si sta facendo e usare il buon senso quando si adopera un utensile elettrico. Non utilizzare un utensile elettrico quando si è stanchi o sotto l'effetto di droghe, alcol o farmaci.** Un momento di disattenzione mentre. Leggere tutte le avvertenze di sicurezza e tutte le istruzioni. La mancata osservanza per gli utensili elettrici in funzione può causare gravi lesioni personali.
- b) **Utilizzare dispositivi di protezione individuale.** Indossare sempre una protezione per gli occhi. Dispositivi di protezione come una maschera scurente, scarpe di sicurezza antiscivolo, elmetto o protezione dell'udito, utilizzati in condizioni appropriate, ridurranno le lesioni personali.
- c) **Impedire l'avvio involontario. Assicurarsi che l'interruttore sia in posizione di spegnimento prima di collegare la macchina alla fonte di alimentazione e/o alla batteria, sollevare o trasportare l'utensile.** Il trasporto di utensili elettrici con il dito sull'interruttore o l'alimentazione di utensili elettrici che hanno l'interruttore acceso favorisce gli incidenti.
- d) **Rimuovere qualsiasi chiave di regolazione o chiave inglese prima di accendere l'utensile elettrico.** Una chiave inglese o una chiave che viene lasciata attaccata a una parte rotante dell'utensile elettrico può causare lesioni personali.

- e) **Non sbilanciarsi. Mantenere sempre una posizione e un equilibrio adeguati.** Ciò consente un migliore controllo dell'utensile elettrico in situazioni impreviste.
- f) **Vestirsi adeguatamente. Non indossare abiti larghi o gioielli. Tenere i capelli, i vestiti e i guanti lontani dalle parti in movimento.** Vestiti larghi, gioielli o capelli lunghi possono rimanere impigliati nelle parti in movimento.
- g) **Se sono forniti dispositivi per il collegamento di impianti di aspirazione e raccolta della polvere, assicurarsi che questi siano collegati e utilizzati correttamente.** L'uso di un raccoglitore per la polvere può ridurre i rischi legati alla polvere.

7.4 Uso e manutenzione dell'utensile elettrico

- a) **Non forzare l'utensile elettrico. Utilizzare l'utensile elettrico corretto per la propria applicazione.** L'utensile elettrico corretto farà il lavoro in modo migliore e più sicuro alla velocità per cui è stato progettato.
- b) **Non utilizzare l'utensile elettrico se l'interruttore non lo accende o non lo spegne.** Qualsiasi utensile elettrico che non può essere controllato con l'interruttore è pericoloso e deve essere riparato.
- c) **Scollegare la spina dalla fonte di alimentazione, e/o il pacco batteria dall'utensile elettrico prima di effettuare qualsiasi regolazione, cambiare accessori o riporre gli utensili elettrici.** Tali misure preventive di sicurezza riducono il rischio di avviamento accidentale dell'utensile elettrico.
- d) **Conservare gli utensili elettrici non utilizzati fuori dalla portata dei bambini e non consentire a persone che non hanno familiarità con l'utensile elettrico o con queste istruzioni, di azionare l'utensile elettrico.** Gli utensili elettrici sono pericolosi nelle mani di utenti non addestrati.
- e) **Mantenere gli utensili elettrici in buono stato.** Verificare la presenza di disallineamenti o inceppamenti di parti mobili, rottura di parti e qualsiasi altra condizione che possa influire sul funzionamento degli utensili elettrici. Se danneggiato, far riparare l'utensile elettrico prima dell'uso. Molti incidenti sono causati da utensili elettrici mal tenuti.
- f) **Tenere gli utensili di taglio affilati e puliti.** Gli utensili di taglio correttamente mantenuti con fili affilati hanno meno probabilità di incepparsi e sono più facili da controllare.

- g) **Utilizzare l'utensile elettrico, gli accessori, le punte degli utensili ecc. in conformità con queste istruzioni, tenendo conto delle condizioni di lavoro e del lavoro da eseguire.** L'uso dell'utensile elettrico per operazioni diverse da quelle previste potrebbe creare una situazione di pericolo.

7.5 Assistenza tecnica

- a) **Far riparare l'utensile elettrico da un tecnico qualificato utilizzando solo parti di ricambio identiche.** Ciò garantirà il mantenimento della sicurezza dell'utensile elettrico.

8. SICUREZZA SPECIFICA PER UTENSILI ELETTRICI

 **Fissare il pezzo.** Un pezzo bloccato con dispositivi di bloccaggio o in una morsa è tenuto fermo in modo più sicuro che manualmente.

 **Non lavorare materiali contenenti amianto.** L'amianto è considerato cancerogeno.

 **Adottare misure di protezione in caso di formazione, durante il lavoro, di polvere dannosa per la salute, combustibile o esplosiva.** Esempio: alcune polveri sono considerate cancerogene. Indossare una maschera antipolvere e lavorare con un aspiratore di polvere/trucioli quando è possibile collegarlo.

 **Mantenere pulito il posto di lavoro.** Le miscele di materiali sono particolarmente pericolose. La polvere delle leghe leggere può bruciare o esplodere.

 **Non abbandonare mai l'utensile elettrico prima che si sia completamente fermato.** Gli utensili da taglio ancora in funzione possono causare lesioni.

 **Non utilizzare l'utensile elettrico con un cavo danneggiato.** Non toccare il cavo danneggiato e staccare la spina dalla presa quando il cavo è stato danneggiato durante il lavoro. I cavi danneggiati aumentano il rischio di una scossa elettrica.

 **Collegare gli utensili elettrici utilizzati all'aperto tramite un interruttore differenziale (GFCI).**

 **Non mettersi mai sull'utensile elettrico.** Se l'utensile elettrico si ribalta o entra accidentalmente in contatto con il disco di taglio, possono verificarsi lesioni gravi.

 **Utilizzare l'utensile elettrico solo per il taglio a secco.** L'acqua che penetra in un utensile elettrico aumenta il rischio di scosse elettriche.

 **Tenere le mani lontane dall'area di taglio mentre la macchina è in funzione.** Pericolo di lesioni in caso di contatto con il disco di taglio.

 **Non rimuovere mai residui di taglio, trucioli di metallo, ecc. dall'area di taglio mentre la macchina è in funzione.** Riportare sempre prima il braccio dell'utensile in posizione neutra, quindi spegnere la macchina.

 **Avvicinare il disco di taglio al pezzo solo a macchina accesa.** In caso contrario, sussiste il pericolo di contraccolpo quando il disco di taglio si infila nel pezzo. Azionare l'utensile elettrico solo quando l'area di lavoro relativa al pezzo è libera da strumenti di regolazione, trucioli di metallo, ecc. Piccoli pezzi di metallo o altri oggetti che entrano in contatto con il disco di taglio rotante possono colpire l'operatore ad alta velocità.

 **Bloccare sempre saldamente il pezzo.** Non tagliare pezzi troppo piccoli per poter essere bloccati. Altrimenti, la distanza della mano dal disco di taglio rotante risulta troppo piccola.

 **Prestare attenzione che le persone non vengano messe in pericolo dalle scintille.** Rimuovere eventuali materiali combustibili nelle vicinanze. Le scintille si sviluppano durante il taglio del metallo.

 **Utilizzare la smerigliatrice da taglio solo per i materiali da taglio menzionati nella sezione "Uso previsto".** In caso contrario, la smerigliatrice da taglio può essere soggetta a sovraccarico.

 **Non utilizzare dischi di taglio danneggiati, decentrati o vibranti.** I dischi di taglio danneggiati provocano un aumento dell'attrito, l'inceppamento del disco di taglio e contraccolpi.

 **Utilizzare sempre dischi di taglio con le dimensioni e la forma corrette dei fori dell'albero.** I dischi di taglio che non corrispondono agli accessori di montaggio della smerigliatrice da taglio funzioneranno in modo eccentrico, causando la perdita di controllo.

 **Dopo aver lavorato, non toccare il disco di taglio prima che si sia raffreddato.** Il disco di taglio diventa molto caldo durante il lavoro.

 **Assicurarsi che la protezione lama retrattile funzioni correttamente e possa muoversi liberamente.** Non bloccare mai in posizione la protezione della lama mentre è retratta.

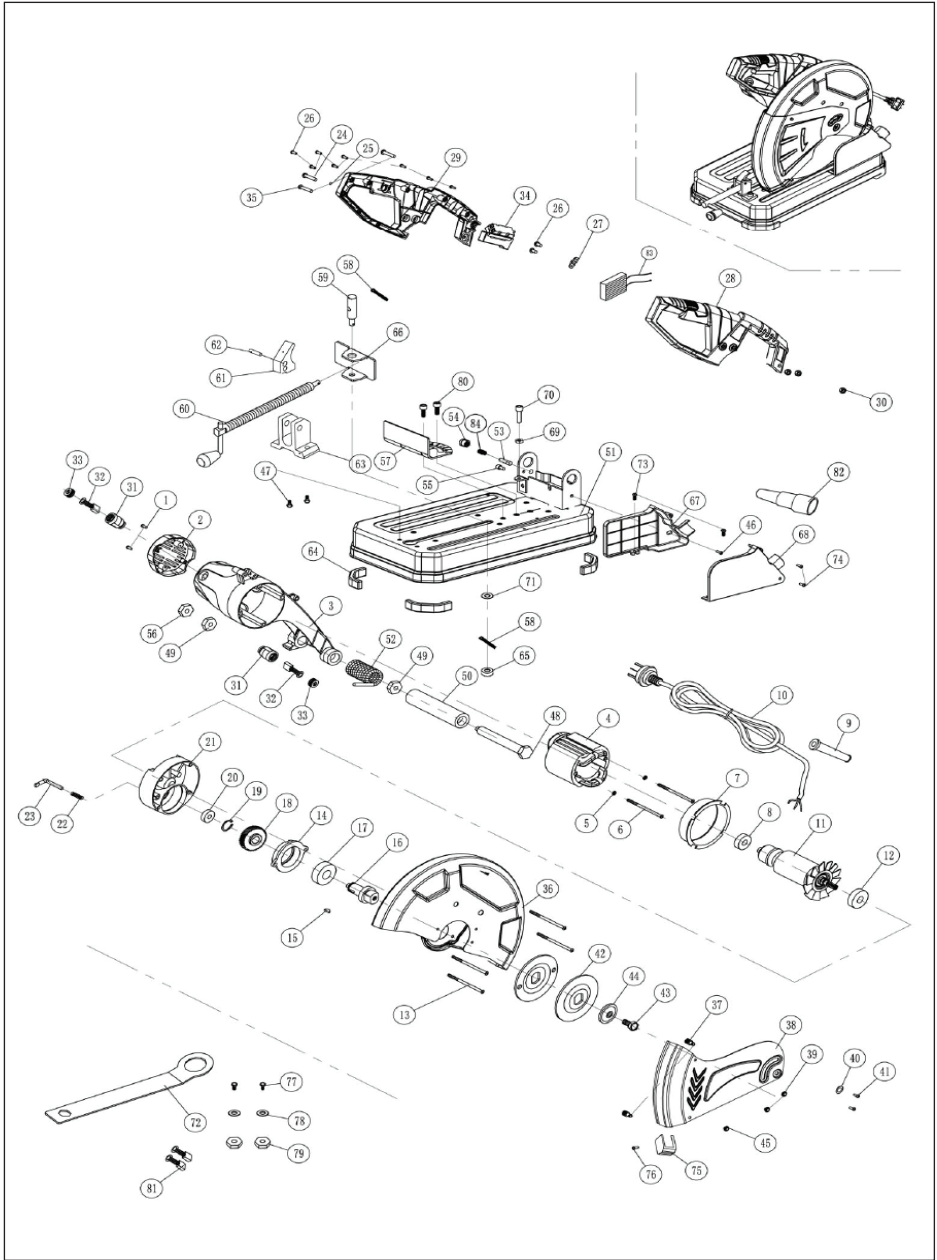

PARTS LIST

NO.	DESCRIPTION	ART.NO.	NO.	DESCRIPTION	ART.NO.
1	Phillips sleufschroef M5x20 (2x)	XC8613722801	43	Zeskantbout M10x20	XC8613722843
2	Achterste kap	XC8613722802	44	Kleine ringplaat	XC8613722844
3	Behuizingskap	XC8613722803	45	Veiligheidsnagel	XC8613722845
4	Veld	XC8613722804	46	Stelschroef M8x10	XC8613722846
5	Veerkussen M5 (2x)	XC8613722805	47	Stelschroef M8x10	XC8613722847
6	Phillips stelschroef M5x75 (2x)	XC8613722806	48	Zeskantbout M16x170	XC8613722848
7	Kap	XC8613722807	49	Ring (2x)	XC8613722849
8	Lager 6000-2rs	XC8613722808	50	Horizontale pin	XC8613722850
9	Kabelkap	XC8613722809	51	Basis	XC8613722851
10	Kabel	XC8613722810	52	Torsie veer	XC8613722852
11	Anker	XC8613722811	53	Stop pin	XC8613722853
12	Lager 6202-2rs	XC8613722812	54	Knop	XC8613722854
13	Phillips sleufschroef M5x55 (4x)	XC8613722813	55	Inbusschroef M8x20	XC8613722855
14	Voorkap	XC8613722814	56	Moer M16	XC8613722856
15	Half ronde spie	XC8613722815	57	Grote splint	XC8613722857
16	Uitgaande schacht	XC8613722816	58	Splitpin (2x)	XC8613722858
17	Lager 6204-2rs	XC8613722817	59	Bout	XC8613722859
18	Tandwiel	XC8613722818	60	Vise schroef	XC8613722860
19	Borgring voor as 20	XC8613722819	61	Moer	XC8613722861
20	Lager 629-2z	XC8613722820	62	Spitse elastische pin	XC8613722862
21	Gearbox	XC8613722821	63	Houder	XC8613722863
22	Zelfborgende veer	XC8613722822	64	Rubber poot (4x)	XC8613722864
23	Zelfborgende pin	XC8613722823	65	Moer M8	XC8613722865
24	Kruiskopschroef M5x30	XC8613722824	66	Kleine splint	XC8613722866
25	Oplegving M5	XC8613722825	67	Stofuitlaat links	XC8613722867
26	Kruisgleuf zelftappende schroef st3.9x14	XC8613722826	68	Stofuitlaat rechts	XC8613722868
27	Krimpbord	XC8613722827	69	Inbusschroef M8x35	XC8613722869
28	Rechter handgreep	XC8613722828	70	Inbusmoer M8	XC8613722870
29	Linker handgreep	XC8613722829	71	Platte flens 8.5*22*2	XC8613722871
30	Moer M5	XC8613722830	72	Moersleutel	XC8613722872
31	Koolborstelhouder (2x)	XC8613722831	73	Phillips kruiskopschroef met sleuf M5x20	XC8613722873
32	Koolborstel (2x)	XC8613722832	74	Kruisgleuf zelftappende schroef st3.9x14 (10x)	XC8613722874
33	Koolborsteldekfel (2x)	XC8613722833	75	Rubber blok	XC8613722875
34	Schakelaar	XC8613722834	76	Schroeven 3*10mm	XC8613722876
35	Kruiskopschroef met gleuf M5x40 (2x)	XC8613722835	77	Inbusschroef M10x20	XC8613722877
36	Zaagkap	XC8613722836	78	Platte flens 8.5*22*2	XC8613722878
37	Plastic schroef M5 (2x)	XC8613722837	79	Schroeven kit inclusief 2 stuks M10	XC8613722879
38	Beweegbare kap	XC8613722838	80	Inbusschroef M10x20	XC8613722880
39	M5 moer	XC8613722839	82	Tpr adapter connector	XC3210120001
40	Kunststof ring	XC8613722840	83	Soft start	XC8613722883
41	Phillips sleufschroef M6x8	XC8613722841			
42	Flensset	XC8613722842			

EU CONFORMITY DECLARATION

CARAT

Carat Nederland B.V.

P.O. BOX 3570
4800 DN Breda
The Netherlands

declares under sole responsibility that

Model:	Cut off saw
Make:	Carat
Type:	BUC350C000

comply with the relevant provisions of the Directives

2006/42/EC	Machinery directive
2014/30/EU	Electromagnetic compatibility
2014/35/EU	Low Voltage

and has been developed and fabricated in compliance with the following standards valid as at the production date:

EN 62841-1:2015	Electric motor-operated hand-held tools, transportable tools and lawn and garden machinery - Safety
EN 62841-3-10:2015+A11:2017	Electric motor-operated hand-held tools, transportable tools and lawn and garden machinery - Safety
EN 60204-1:2018	Safety of machinery - Electrical equipment of machines
EN IEC 55014-1:2021, EN IEC 55014-2:2021	Electromagnetic compatibility - Requirements for household appliances, electric tools and similar apparatus

Technical documentation kept by:

Carat Nederland B.V.
Development and design

Year of construction and machine number are indicated on the unit.

Issuance date: 09 March 2022
Expiry date: 08 March 2027



Director: C.J. van Beek



Carat Nederland B.V.
Nikkelstraat 18, 4823 AB Breda, The Netherlands



CARAT

www.carat-tools.nl | www.carat-tools.com | www.carat-tools.be | www.carat-tools.dk