



CARAT®

INSTRUCTIES

Voor uw persoonlijke veiligheid,
LEES en BEGRIJP voordat u de trolley gebruikt.
BEWAAR DEZE INSTRUCTIES VOOR TOEKOMSTIG GEBRUIK.



MZBSTRL000

Trolley voor vloerschuurmachine	Veiligheidsvoorschriften (NL)	2
Chariot pour ponceuse de sol	Instructions de sécurité (FR)	3
Floor Grinding Trolley	Safety instructions (GB)	4
Bodenschleifwagen	Sicherheitshinweise (DE)	5
Gulvslibevogn	Sikkerhedsinstruktioner (DK)	6
Golvslipsvagn	Säkerhetsanvisningar (SE)	7
Gulvslipetralle	Sikkerhetsinstruksjoner (NO)	8

Trolley voor vloerschuurmachine (NL)

WAARSCHUWING: Zorg ervoor dat alle bevestigingen goed vastzitten voordat de trolley wordt gebruikt
WAARSCHUWING: Houd voeten en handen altijd uit de buurt van draaiende delen

Onderdelenlijst

Trolley voor vloerschuurmachine
Handgreekolom
Klittenband
Sleutel

Montage

Plaats de handgreekolom in het hoofdgedeelte van het frame.
Stel de kolom op de gewenste hoogte en draai de afstelmoer vast.

De motor monteren

Als de schuurmachine een uit-knop heeft drukt u de vergrendelknop in en gebruikt u vervolgens het klittenband om deze vast te zetten.

Als de schuurmachine is uitgerust met een aan-uit-schakelaar, zet u eenvoudig de schakelaar in de stand Aan.

Draai de 4 veerschroeven in de draadtaps van de schuurmachine en draai ze aan met de sleutel. Steek het netsnoer van de schuurmachine in het stopcontact van de trolley. Rol het overtollige snoer op en hang het aan de trolley.

Verbind de afzuigslang met de schuurmachine en hang de slang aan de ophanger.

Werking

Eenmaal gemonteerd, fungeert de schakelaar op de trolley als de schakelaar voor de schuurmachine. Druk op de schakelaar op de trolley om de machine in te schakelen. Houd de handgrepen van de trolley vast en zorg voor voldoende kracht om de schuurmachine vlak te houden. Met de verende schroeven kan de machine het werkoppervlak volgen. Zorg ervoor dat u stabiel loopt en houdt te allen tijde de voeten uit de buurt van de schuurkop.

VOORZICHTIG:

Probeer niet randen te schuren met de machine gemonteerd op de trolley. De hefwerking van de trolley kan de stofrand van de machine gemakkelijk beschadigen wanneer deze in contact komt met de muur. Bovendien is het bereik dat de trolley toelaat niet geschikt voor het schuren van kanten. Schuur randen alleen met de machine als u die met de handen bestuurt. Gebruik de trolley alleen voor open ruimtes.

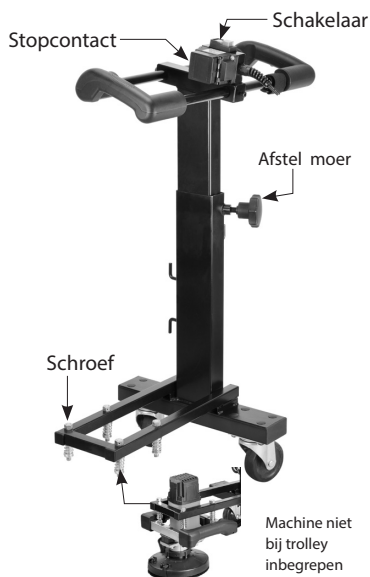

Chariot pour ponceuse de sol (FR)

AVERTISSEMENT : Vérifiez que toutes les fixations sont bien serrées avant de mettre en marche.

AVERTISSEMENT : Attention à ne pas vous prendre les mains ou les pieds dans le mouvement de la machine.

Liste des pièces

Chariot,
Colonne avec poignées,
Attache velcro,
Clé.

Assemblage

Montez la colonne avec poignées sur le chariot. Réglez la colonne à la hauteur voulue et serrez son écrou de fixation.

Montage de la ponceuse

Si votre ponceuse a un bouton Lock-off (verrouillage en position Éteint), enfoncez l'interrupteur en Marche, puis utilisez l'attache velcro pour le maintenir.

Si votre ponceuse a un bouton Lock-on (verrouillage en position Marche), utilisez-le pour maintenir l'interrupteur en position Marche.

Ajustez les 4 tiges dans les filetages prévus sur la poignée de la ponceuse, et serrez avec la clé. Branchez le câble d'alimentation de la ponceuse sur la prise du chariot. Enroulez l'excès de longueur du câble, et accrochez-le au crochet du chariot.

Branchez le tuyau d'aspiration sur la ponceuse et accrochez le tuyau à son crochet.

Fonctionnement

Après montage de la ponceuse, on l'allume et l'éteint avec l'interrupteur du chariot. Appuyez sur l'interrupteur du chariot pour mettre la ponceuse en marche. Saisissez fermement les poignées du chariot et appuyez juste assez pour que la ponceuse soit à plat sur le sol. Les tiges à ressort permettront à la ponceuse de suivre le contour de la surface à poncer. Attention où vous mettez les pieds. Respectez la distance de sécurité par rapport à la meule.

ATTENTION :

N'essayez jamais de poncer les angles avec une ponceuse montée sur chariot. Le capot de la ponceuse touchera inévitablement le mur, et comme le chariot fait levier, il se cassera. Par ailleurs, le chariot n'a pas la liberté de mouvement nécessaire pour poncer les angles. Pour le ponçage d'angles, manier la ponceuse à la main. Utilisez le chariot uniquement pour les planchers libres.

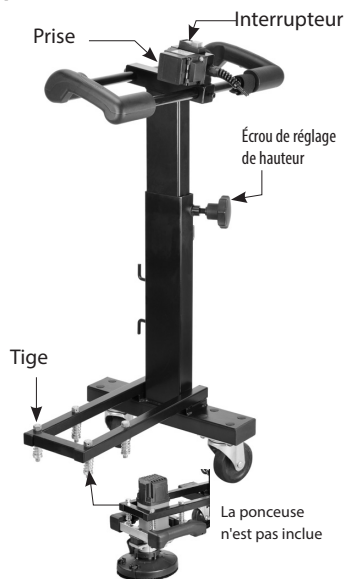

Floor Grinding Trolley (GB)

WARNING: Ensure all fasteners are tight before operating

WARNING: Always keep feet and hands away from rotating parts

List of Parts

Floor Gringing Trolley

Handle Column

Velcro Strap

Wrench

Assembly

Insert the handle column into main body of the unit. Adjust the column to the desired height and tighten the depth adjust nut.

Mounting the Grinder Motor

If the grinder is equipped with a lock off switch, press the lock button and switch, then use the velcro strap to keep it locked on.

If the grinder is equipped with a lock on switch, then simply lock the switch in the on position.

Thread the 4 plungers into the threaded tabs provided in the handle of the grinder and tighten with the wrench. Plug the grinder's power supply cord into the socket on the trolley. Coil up the excess length of cable and hang on the hanger of the trolley. Connect the vacuum hose to the grinder and hang the hose on the hanger

Operation

Once mounted, the switch on the trolley acts as the switch for the grinder. Press the trolley's switch to turn on. Holding the trolley handles, provide enough down force to keep the grinder flat with the surface. The spring plungers will allow the grinder to follow the work surface. Keep stable footing and keep feet away from the grinding head at all times.

CAUTION:

Do not attempt edge grinding with the machine mounted to the floor grinding trolley. The extra leverage of the trolley will easily damage the machine's dust skirt when it inevitably contacts the wall. In addition, the range of motion allowed by the floor grinding trolley is not suitable for edge grinding. Always perform edge grinding in hand-held mode only. Only use the floor grinding trolley for open areas.

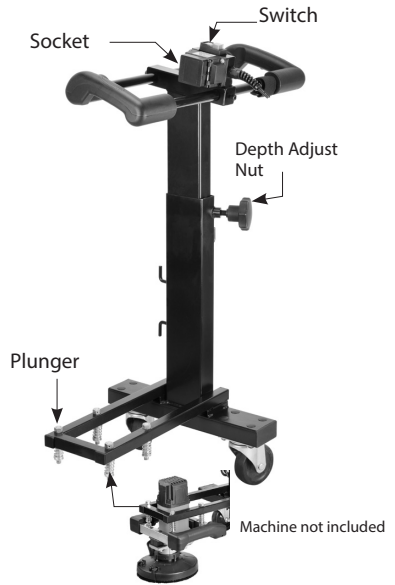

Bodenschleifwagen (DE)

WARNUNG: Prüfen Sie vor der Inbetriebnahme, ob alle Befestigungselemente fest angezogen sind.

WARNUNG: Halten Sie Füße und Hände immer von rotierenden Teilen fern.

Teileliste

Bodenschleifwagen
Handgriffsäule
Klettverschluss-Gurt
Schraubenschlüssel

Montage

Stecken Sie die Handgriffsäule in den Grundkörper des Geräts.
Stellen Sie die Säule auf die gewünschte Höhe ein, und ziehen Sie die Tiefeneinstellmutter fest.

Montage der Schleifmaschine

Wenn die Schleifmaschine mit einem Sperrschalter ausgestattet ist, müssen Sie Sperrtaste und Schalter drücken und sie mit dem Klettband arretieren.

Wenn die Schleifmaschine mit einem Einschalter ausgestattet ist, verriegeln Sie den Schalter einfach in der Einschaltstellung.

Befestigen Sie die 4 Stößel in die im Handgriff der Schleifmaschine vorhandenen Gewinde und ziehen Sie sie mit dem Schraubenschlüssel fest. Stecken Sie das Netzkabel der Schleifmaschine in die Steckdose am Wagen.

Wickeln Sie die überschüssige Länge des Kabels auf und hängen Sie es auf die Vorrichtung auf dem Wagen.

Verbinden Sie den Saugschlauch mit der Schleifmaschine, und hängen Sie den Schlauch auf die Aufhängevorrichtung.

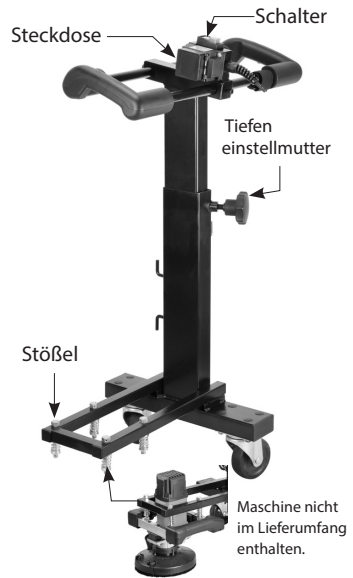

Bedienungshinweise

Nach der Montage dient der Schalter am Wagen als Schalter für die Schleifmaschine. Drücken Sie den Schalter des Wagens hinein, um die Schleifmaschine einzuschalten. Halten Sie die Handgriffe fest und sorgen Sie für genügend Druck, um die Schleifmaschine bündig mit der Oberfläche zu halten. Die Federstößel ermöglichen es der Schleifmaschine, der Arbeitsfläche zu folgen. Gehen Sie gleichmäßig, und halten Sie Ihre Füße immer vom Schleifkopf fern.

ACHTUNG:

Versuchen Sie nicht, mit der am Bodenschleifwagen montierten Maschine einen Kantenschliff durchzuführen. Die zusätzliche Hebelwirkung des Wagens kann leicht die Staubschürze der Maschine beschädigen, wenn sie unbeabsichtigt mit der Wand in Berührung kommt. Außerdem ist der Bewegungsspielraum des Bodenschleifwagens für den Kantenschliff nicht geeignet. Führen Sie den Kantenschliff immer nur im Handbetrieb durch. Verwenden Sie den Bodenschleifwagen nur für Freiflächen.

Gulvslibevogn (DK)

ADVARSEL: Sørg for, at alle fastgørelsesanordninger er stramme, før du betjener vognen

ADVARSEL: Hold altid fødder og hænder væk fra roterende dele

Liste over dele

Gulvslibevogn

Håndtagskolonne

Velcro strop

Skruenøgle

Samling

Insert the handle column into main body of the unit. Adjust the column to the desired height and tighten the depth adjust nut.

Montering af slibemotor

Hvis slibemaskinen er udstyret med en låsekontakt, skal du trykke på låseknappen og kontakten. Brug derefter velcro stroppen til at holde den låst.

Hvis slibemaskinen er udstyret med en lås på kontakten, skal du blot låse kontakten i tændt position.

Træk de 4 stempler i de gevindskårne flige, der findes i grebens håndtag, og stram med skruenøglen. Sæt slibemaskinens netledning i stikket på vognen. Spol det overskydende kabel, og hæng det på bøjlen på vognen.

Tilslut vakuumslangen til slibemaskinen, og hæng slangen på bøjlen.

Drift

Efter monteringen fungerer tændingen på vognen som afbryder til slibemaskinen. Tryk på afbryderen på vognen for at tænde den. Hold vognens håndtag og sørg for tilstrækkelig nedadgående kraft til at holde slibemaskinen flad på overfladen. Fjederstængerne gør det muligt for slibemaskinen at følge arbejdsområdet. Hold stabilt fodfæste og hold altid fødderne væk fra slibemaskinens hoved.

FORSIGTIG:

Forsøg ikke kantslibning med maskinen, der er monteret på gulvslibevognen. Ekstra højde af vognen vil let beskadige maskinens støvkørt, når det uundgåeligt kommer i kontakt med væggen. Derudover er det bevægelsesområde, der kan udføres af gulvslibevognen, ikke egnet til kantslibning. Udfør altid kantslibning kun i håndholdt tilstand. Brug kun gulvslibevognen til åbne områder.

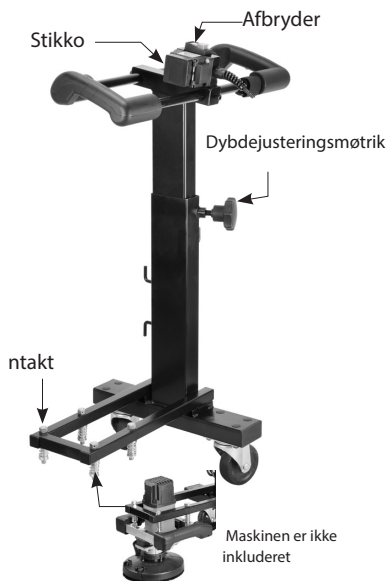

Golvslipsvagn (SE)

WARNING! Kontrollera att samtliga fästdon är åtdragna före användning

WARNING! Fötter och händer måste hållas utom räckhåll för roterande komponenter

Reservdelsförteckning

Golvslipsvagn
Grepptång
Kardborreband
Skruvnyckel

Montering

Stick in greppstången i enhetens huvuddel. Justera stängan till önskad höjd och dra åt djupjusteringskruven.

Montering av slipmotor

Har slipen en upplåsningsbrytare, tryck på låsknappen och brytaren. Lås den i på-läge med kardborrebandet.

Har slipen en låsbrytare, lås brytaren i på-läge.

Skruva in de 4 tryckskruvarna i de gängade flikarna i slipens grepp. Dra åt med skruvnyckeln. Anslut slipens elkabel till uttaget på vagnen. Rulla ihop det som är kvar av kabeln och häng på vagnkroken.

Anslut dammsugarslangen till slipen och häng slangen på kroken.

Användning

Efter montering fungerar vagnbrytaren som slipbrytare. Tryck på vagnbrytaren för att slå på slipen. Fatta tag i vagngreppen och tryck nedåt så att slipen ligger platt på ytan ifråga. Fjädrande tryckskruvor gör att slipen följer arbetsytan. Stå stadigt och håll hela tiden fötterna borta från sliphuvudet.

VAR FÖRSIKTIG!

Kantslipa inte med slipen monterad på golvslipsvagnen. Vagnens tyngd kan lätt skada slipens dammkjol när den oundvikligen rör vid väggen. Vidare passar inte det rörelseomfång som golvslipsvagnen tillåter för kantslipning. Kantslipa alltid endast för hand. Golvslipsvagnen får endast användas på öppna ytor.

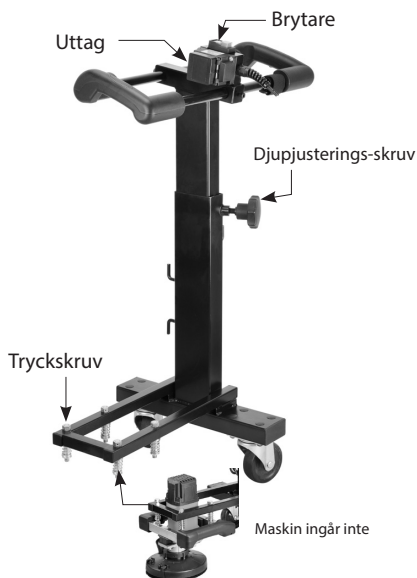

Gulvslipetralle (NO)

ADVARSEL: Sikre at alle fester er stramme før bruk

ADVARSEL: Hold alltid føtter og hender unna roterende deler

Deleliste

Gulvslipetralle

Håndtakskolonne

Borrelåsrem

Skiftenøkkel

Montering

Sett inn håndtakskolonnen i hovedkroppen til enheten. Juster kolonnen til ønsket høyde og stram dybdejusteringsmutteren.

Montering av slipemotoren

Hvis sliperen er utstyrt med en låsbar av-bryter trykker du på låsebryteren og bruker borrelåsremmen til å holde den låst på.

Hvis sliperen er utstyrt med en låsbar på-bryter låser du helt enkelt bryteren i på-posisjonen.

Tre de 4 kontaktene i de gjengede tappene som finnes i håndtaket på sliperen og stram til med skiftenøkkelen.

Plugg sliperens strøm kabel inn i støpselet på trallen. Rull opp overflødig lengde av kablen og heng på hengeren på trallen.

Koble vakuumslangen til sliperen og heng slangen på hengeren.

Bruk

Bryteren på trallen fungerer som bryteren til sliperen når montert. Trykk på trallens bryter for å skru på. Mens du holder trallehåndtakene, øver du nok trykk nedover til å holde sliperen flatt mot overflaten. Fjærpluggene vil la sliperen følge arbeidsflaten. Ha stabilt fotfeste og hold føttene vekk fra slipehodet til alle tider.

ADVARSEL:

Ikke prøv kantsliping med maskinen montert på gulvslipetrallen. Den ekstra kraften til trallen kan enkelt skade maskinens støvskjørt når den uunngåelig kommer i kontakt med veggen. I tillegg er ikke bevegeligheten til gulvslipetrallen tilstrekkelig til kantsliping. Utfør alltid kantsliping bare i håndholdt modus. Bruk gulvsliperen kun på åpne områder.

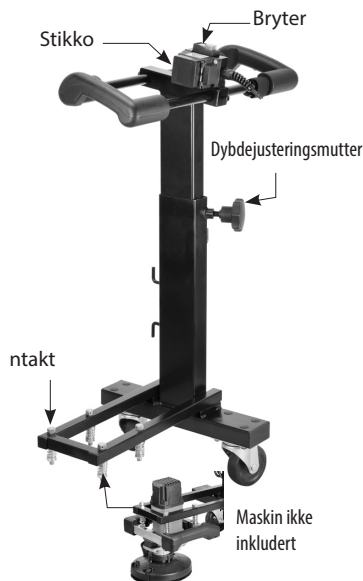

Floor Grinding Trolley WIRING (GB)

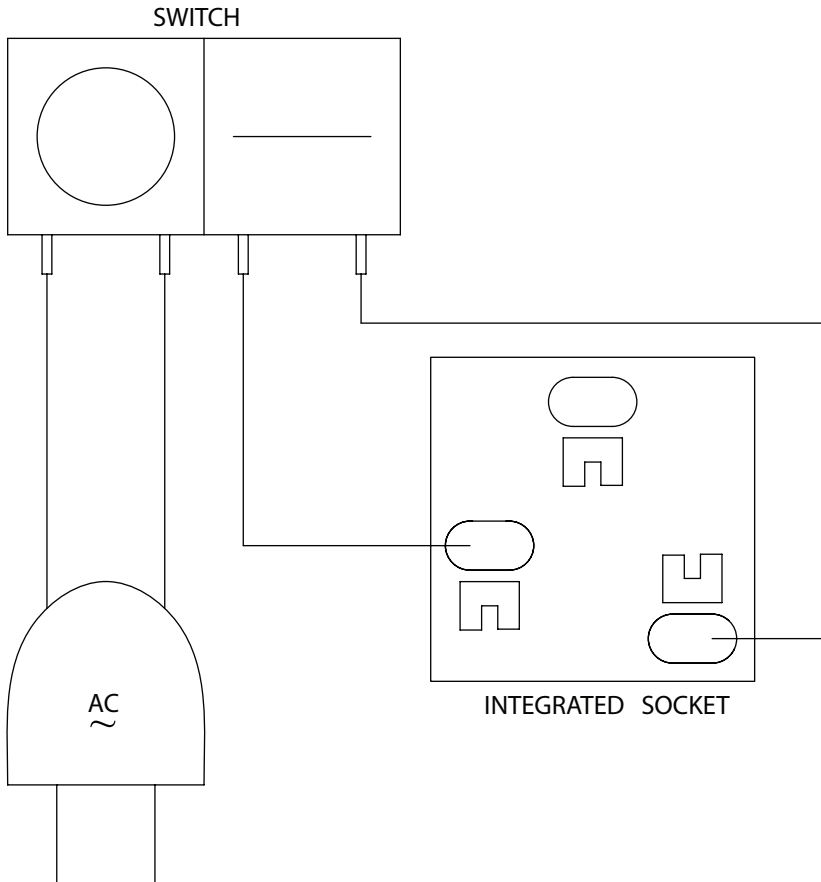

Floor Grinding Trolley EXPLODED VIEW (GB)

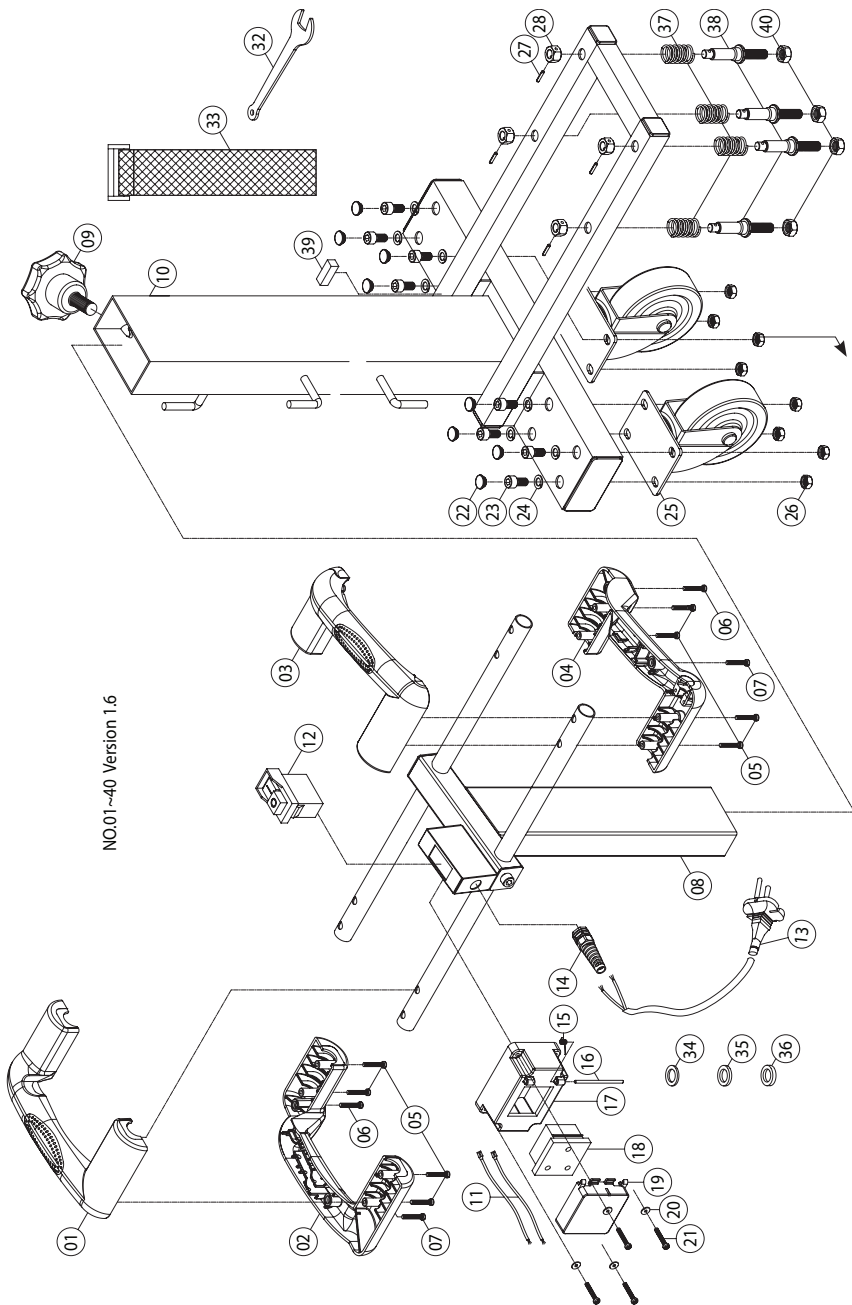

Floor Grinding Trolley PARTS LIST (GB)

NO.	Parts Name	Q'TY	NO.	Parts Name	Q'TY
1	HANDLE GRIP-LEFT REAR	1	21	PANHEAD MACHINE SCREW (M3x20xP0.5)	4
2	HANDLE GRIP-LEFT FRONT	1	22	CAP	8
3	HANDLE GRIP-RIGHT REAR	1	23	SOCKET CAP SCREW (M8x16xP1.25)	8
4	HANDLE GRIP-RIGHT FRONT	1	24	SPRING WASHER (M8)	8
5	PANHEAD TAPPING SCREW (M4x45)	8	25	CASTER	2
6	PANHEAD TAPPING SCREW (M4x30)	2	26	HEX NUT (M8)	8
7	PANHEAD TAPPING SCREW (M4x12)	2	27	ROLL PIN (Ø3x14)	4
8	HANDLE COLUMN	1	28	HEX SLEEVE	4
9	DEPTH ADJUST NUT (M14xP2.0)	1	29	N/A	-
10	FRAME SET	1	30	N/A	-
11	WIRE LEAD (1015-14#12CM)	2	31	N/A	-
12	MOTOR SWITCH (110V)/220V	1	32	COMBINATION WRENCH (M16)	1
13	POWER SUPPLY CABLE	1	33	TIE STRAP	1
14	CABLE GLAND	1	34	SPACER (2mm)	1
15	TORSION SPRING (Ø0.7xØ2.5 xØ3.9x21L)	1	35	SPACER (3mm)	1
16	HINGE PIN	1	36	SPACER (4mm)	1
17	COVER (BLACK)	1	37	SPRING (Ø1.5xØ15xØ18x6Tx25L)	4
18	INTEGRATED SWITCHING SOCKET (110V&220V)	1	38	PLUNGER	4
19	HINGED COVER	1	39	SPIRIT LEVEL (10x10x29)	1
20	FLAT WASHER (Ø4xØ6x0.5)	4	40	HEX NUT (M10)	4



CARAT NEDERLAND B.V.

Nikkelstraat 18, 4823 AB Breda
Netherlands

www.carat-tools.eu | www.carat-tools.com | www.carat-tools.nl | www.carat-tools.dk